

**МИНИСТЕРСТВО ФИНАНСОВ РОССИЙСКОЙ ФЕДЕРАЦИИ**

**ФЕДЕРАЛЬНАЯ НАЛОГОВАЯ СЛУЖБА**

**ПРИКАЗ**

**от 13 июня 2013 г. № ММВ-7-6/196@**

**ОБ УТВЕРЖДЕНИИ МЕТОДИЧЕСКИХ РЕКОМЕНДАЦИЙ  
ПО ОРГАНИЗАЦИИ ЭЛЕКТРОННОГО ДОКУМЕНТООБОРОТА  
МЕЖДУ НАЛОГОВЫМИ ОРГАНАМИ И НАЛОГОПЛАТЕЛЬЩИКАМИ  
ПРИ ИНФОРМАЦИОННОМ ОБСЛУЖИВАНИИ И ИНФОРМИРОВАНИИ  
НАЛОГОПЛАТЕЛЬЩИКОВ В ЭЛЕКТРОННОЙ ФОРМЕ  
ПО ТЕЛЕКОММУНИКАЦИОННЫМ КАНАЛАМ СВЯЗИ**

В целях приведения в соответствие с приказом Минфина России от 02.07.2012 № 99н ведомственных документов ФНС России, регулирующих информационное обслуживание и информирование налогоплательщиков в электронной форме по телекоммуникационным каналам связи (далее - ТКС), в соответствии с приказами ФНС России от 21.01.2013 № ММВ-7-12/22@ и от 28.01.2013 № ММВ-7-12/39@ приказываю:

**1. Утвердить:**

Методические рекомендации по организации электронного документооборота между налоговыми органами и налогоплательщиками при информационном обслуживании и информировании налогоплательщиков в электронной форме по телекоммуникационным каналам связи (далее - Методические рекомендации) согласно [приложению № 1](#) к настоящему приказу;

формат представления запроса на предоставление информационной услуги в рамках информационного обслуживания и информирования налогоплательщиков в электронной форме по ТКС (версия 5.02) согласно [приложению № 2](#) к настоящему приказу;

формат представления обращения в целях получения информации в рамках информационного обслуживания и информирования налогоплательщиков в электронной форме по ТКС (версия 5.02) согласно [приложению № 3](#) к настоящему приказу;

формат представления сведений по письму налогового органа (в том числе в ответ на обращение налогоплательщика) в рамках информационного обслуживания и информирования налогоплательщиков в электронной форме по ТКС (версия 5.03) согласно [приложению № 4](#) к настоящему приказу;

формат представления сведений ответа на запрос "Акт сверки расчетов по налогам, сборам, пеням и штрафам" при информационном обслуживании и информировании налогоплательщиков в электронной форме по ТКС (версия 5.02) согласно [приложению № 5](#) к настоящему приказу;

формат представления сведений ответа на запрос "Перечень бухгалтерской и налоговой отчетности, представленной в отчетном году" при информационном обслуживании и информировании налогоплательщиков в электронной форме по ТКС (версия 5.02) согласно [приложению № 6](#) к настоящему приказу;

формат представления сведений ответа на запрос "Выписка операций по расчету с бюджетом" при информационном обслуживании и информировании налогоплательщиков в электронной форме по ТКС (версия 5.02) согласно [приложению № 7](#) к настоящему приказу.

2. Управлению информатизации (В.Г. Колесников), ФГУП ГНИВЦ ФНС России (В.Б. Безруков) в установленном порядке доработать программные средства, реализующие информационное обслуживание и информирование налогоплательщиков в электронной форме по ТКС.

3. Управлениям ФНС России по субъектам Российской Федерации, межрегиональным инспекциям ФНС России по крупнейшим налогоплательщикам:

3.1. В трехдневный срок с даты издания настоящего приказа обеспечить доведение Методических **рекомендаций** до всех участников информационного взаимодействия в электронной форме по ТКС (территориальных налоговых органов, региональных специализированных операторов связи, налогоплательщиков).

3.2. Обеспечить исполнение Методических **рекомендаций**.

4. Признать утратившими силу:

пункт 2 приказа ФНС России от 22.06.2011 № ММВ-7-6/381@ "О вводе в промышленную эксплуатацию программного обеспечения, реализующего информационное обслуживание и информирование налогоплательщиков в электронном виде по телекоммуникационным каналам связи";

приказ ФНС России от 19.01.2011 № ММВ-7-6/22@ "Об утверждении форматов, используемых в электронном документообороте при информационном обслуживании и информировании налогоплательщиков (на основе XML) (версия 5)".

5. Контроль за исполнением настоящего приказа возложить на заместителя руководителя Федеральной налоговой службы А.С. Петрушина.

Руководитель  
Федеральной налоговой службы  
М.В.МИШУСТИН

Приложение № 1  
к приказу ФНС России  
от "\_\_\_" \_\_\_\_\_ 2013 г. N \_\_\_\_\_

**МЕТОДИЧЕСКИЕ РЕКОМЕНДАЦИИ  
ПО ОРГАНИЗАЦИИ ЭЛЕКТРОННОГО ДОКУМЕНТООБОРОТА  
МЕЖДУ НАЛОГОВЫМИ ОРГАНАМИ И НАЛОГОПЛАТЕЛЬЩИКАМИ  
ПРИ ИНФОРМАЦИОННОМ ОБСЛУЖИВАНИИ И ИНФОРМИРОВАНИИ  
НАЛОГОПЛАТЕЛЬЩИКОВ В ЭЛЕКТРОННОЙ ФОРМЕ  
ПО ТЕЛЕКОММУНИКАЦИОННЫМ КАНАЛАМ СВЯЗИ**

1. Термины и сокращения

В настоящих Методических рекомендациях по организации электронного документооборота между налоговыми органами и налогоплательщиками при информационном обслуживании и информировании налогоплательщиков в электронной форме по телекоммуникационным каналам связи (далее - Методические рекомендации) приняты (устанавливаются) следующие термины и сокращения:

Налогоплательщик - налогоплательщики, плательщики сборов, налоговые агенты.

Представитель - физическое или юридическое лицо, уполномоченное налогоплательщиком представлять его интересы в отношениях, регулируемых законодательством Российской Федерации о налогах и сборах.

Электронный документ - документ, представленный в электронной форме, в соответствии с требованиями формата для данного вида документа.

Запрос - формируемый налогоплательщиком (представителем) для налогового органа в электронной форме запрос на предоставление информационных услуг ([приложение № 1](#) к Методическим рекомендациям).

Ответ на запрос - формируемый налоговым органом электронный документ в ответ на соответствующий запрос налогоплательщика (представителя) на предоставление информационных услуг.

Обращение - формируемый налогоплательщиком (представителем) электронный документ в налоговый орган по месту постановки на учет налогоплательщика, месту нахождения его обособленных подразделений, месту жительства физического лица, а также по месту нахождения принадлежащих им недвижимого имущества, транспортных средств и иным основаниям, предусмотренным Налоговым кодексом Российской Федерации в целях получения информации ([приложение № 2](#) к Методическим рекомендациям).

Письмо налогового органа - сформированный налоговым органом электронный документ (письмо), содержащий ответ на соответствующее обращение налогоплательщика (представителя) или информацию для налогоплательщика (представителя) ([приложение № 3](#) к Методическим рекомендациям).

Рассылка - сформированное налоговым органом письмо налогоплательщикам в электронной форме, содержащее информацию, размещаемую на информационных стендах (стойках) налогового органа и необходимую налогоплательщикам для исполнения ими своих обязанностей, предусмотренных Налоговым кодексом Российской Федерации.

Информационное сообщение о представительстве - информационное сообщение о представительстве в отношениях, регулируемых законодательством о налогах и сборах, формируемое уполномоченным представителем налогоплательщика для налогового органа в электронной форме. Форма и формат документа утверждены приказом ФНС России от 09.06.2011 № ММВ-7-6/362@ (приложения № 10 и № 11 к Порядку представления организациями и индивидуальными предпринимателями, а также нотариусами, занимающимися частной практикой, и адвокатами, учредившими адвокатские кабинеты, сообщений, предусмотренных пунктами 2 и 3 статьи 23 Налогового кодекса Российской Федерации, в электронном виде по телекоммуникационным каналам связи (далее - Порядок)).

Информационная услуга - индивидуальное информирование налогоплательщика о состоянии расчетов по налогам, пеням и штрафам, а также предоставление иной информации, содержащейся в информационных ресурсах налогового органа, в электронной форме. Информационная услуга оказывается налоговым органом по запросу налогоплательщика и/или его представителя.

Подтверждение даты отправки - формируемый специализированным оператором связи (далее - спецоператор) или налоговым органом электронный документ, содержащий данные о дате и времени отправки налогоплательщиком (представителем), налоговым органом документа в электронной форме по телекоммуникационным каналам связи (далее - ТКС). Форма и формат документа утверждены приказом ФНС России от 09.06.2011 № ММВ-7-6/362@ (приложения № 1 и № 2 к Порядку).

Квитанция о приеме - формируемый налоговым органом электронный документ,

подтверждающий факт приема на обработку представленного налогоплательщиком (представителем) запроса (обращения) в электронной форме по ТКС. Форма и формат документа утверждены приказом ФНС России от 09.06.2011 № ММВ-7-6/362@ (приложения № 3 и № 4 к Порядку).

Уведомление об отказе в приеме - формируемый налоговым органом электронный документ, подтверждающий факт отказа в приеме обращения или запроса на предоставление информационных услуг в электронной форме по ТКС. Форма и формат документа утверждены приказом ФНС России от 09.06.2011 № ММВ-7-6/362@ (приложения № 5 и № 6 к Порядку).

Извещение о получении - формируемое получателем для отправителя технологическое электронное сообщение, информирующее отправителя о получении электронного документа. Форма и формат сообщения утверждены приказом ФНС России от 09.06.2011 № ММВ-7-6/362@ (приложения № 7 и № 8 к Порядку).

Сообщение об ошибке - формируемое получателем для отправителя технологическое электронное сообщение (без вложений), информирующее отправителя о получении электронного документа, содержащего ошибки, или о невозможности его расшифровывания. Текст, содержащий информацию об ошибке, содержится в теле сообщения об ошибке.

Участники информационного взаимодействия - налогоплательщики (представители), налоговые органы, специализированные операторы связи.

Приемный комплекс налогового органа - специализированный программный комплекс, используемый на стороне налогового органа для ведения электронного документооборота по ТКС.

Программный комплекс налогового органа - специализированный программный комплекс, используемый налоговыми органами в целях осуществления налогового администрирования.

Система - система юридически значимого электронного документооборота Федеральной налоговой службы (далее - ФНС России) при представлении налоговых деклараций (расчетов) и иных документов в электронной форме, а также информировании налогоплательщиков по ТКС.

Транспортный контейнер - набор логически связанных электронных документов и электронных подписей, а также сопутствующая транспортная информация, объединенные в один файл, в соответствии с требованиями, установленными в Системе и утвержденными соответствующими нормативными актами ФНС России.

## 2. Общие положения

2.1. Настоящие Методические рекомендации разработаны в целях реализации порядка обмена электронными документами между налоговыми органами и налогоплательщиками (представителями) при предоставлении налогоплательщикам информационных услуг и информировании налогоплательщиков в электронной форме по ТКС, в соответствии с приказом Министерства финансов Российской Федерации от 02.07.2012 № 99н "Об утверждении Административного регламента Федеральной налоговой службы по предоставлению государственной услуги по бесплатному информированию (в том числе в письменной форме) налогоплательщиков, плательщиков сборов и налоговых агентов о действующих налогах и сборах, законодательстве о налогах и сборах и принятых в соответствии с ним нормативных правовых актах, порядке исчисления и уплаты налогов и сборов, правах и обязанностях налогоплательщиков, плательщиков сборов и налоговых агентов, полномочиях налоговых органов и их

должностных лиц, а также по приему налоговых деклараций (расчетов)".

2.2. Настоящие Методические рекомендации определяют последовательность электронного документооборота с использованием электронной подписи, соответствующей требованиям, установленным в Системе (далее - ЭП), между налоговыми органами и налогоплательщиками (представителями) при информировании налогоплательщиков и при предоставлении налогоплательщикам информационных услуг в электронной форме по ТКС, перечень обязательных функций и периодичность их выполнения для каждого участника взаимодействия, которые должны быть реализованы в соответствующих программных продуктах, а также требования:

к временным характеристикам выполнения функций;

к программным продуктам, применяемым участниками взаимодействия при электронном документообороте в части программного модуля, осуществляющего контроль представленных налогоплательщиками (представителями) документов на соответствие требованиям, установленным законодательством о налогах и сборах;

к взаимодействию при нештатных ситуациях.

2.3. Средства криптографической защиты информации, используемые при информационном взаимодействии, должны быть сертифицированы в соответствии с законодательством Российской Федерации и совместимы с аналогичными средствами, используемыми ФНС России.

2.4. В процессе электронного документооборота стороны обмениваются электронными документами:

запрос;

обращение;

информационное сообщение о представительстве;

квитанция о приеме;

уведомление об отказе в приеме;

подтверждение даты отправки;

ответ на запрос;

письмо налогового органа;

рассылка;

и технологическими электронными сообщениями:

извещение о получении;

сообщение об ошибке.

2.5. Предоставление налоговыми органами информационных услуг в электронной форме по ТКС осуществляется, если налогоплательщик (представитель) взаимодействует с налоговыми органами по ТКС и зарегистрирован в качестве участника электронного документооборота в соответствии с требованиями Системы.

2.6. Основанием для информирования налогоплательщиков и предоставления налоговыми органами информационных услуг в электронной форме по ТКС является запрос (обращение) налогоплательщика (представителя) в электронной форме, подписанный ЭП налогоплательщика (представителя) в налоговый орган по месту учета налогоплательщика.

2.7. Информационные услуги налогоплательщикам (представителям) включают предоставление налоговыми органами в электронной форме следующих документов:

справка о состоянии расчетов по налогам, сборам, пеням, штрафам (далее - справка о состоянии расчетов). Формы и форматы документа утверждены приказом ФНС России от 28.01.2013 № ММВ-7-12/39@;

справка об исполнении налогоплательщиком (плательщиком сборов, налоговым агентом) обязанности по уплате налогов, сборов, пеней, штрафов (далее - справка об

исполнении обязанности). Форма и формат документа утверждены приказом ФНС России от 21.01.2013 № ММВ-7-12/22@;

выписка операций по расчетам с бюджетом (далее - выписка). Форма документа приведена в [приложении № 4](#) к Методическим рекомендациям;

перечень налоговых деклараций (расчетов) и бухгалтерской отчетности, представленной в отчетном году (далее - перечень). Форма документа приведена в [приложении № 5](#) к Методическим рекомендациям;

акт сверки расчетов по налогам, сборам, пеням и штрафам (далее - акт сверки). Форма документа утверждена приказом ФНС России от 20.08.2007 № ММ-3-25/494@. Документ, предоставляемый по данной услуге, состоит из титульного листа и раздела II акта сверки.

Ответы на запросы формируются автоматически на основании данных информационных ресурсов налоговых органов.

Формы документов (акт сверки, [выписка](#), [перечень](#), справка о состоянии расчетов) представляют собой файлы формата RTF, XML, XLS, PDF. При этом имена файлов формата RTF, XLS должны соответствовать имени файла формата XML, но с расширением .rtf, xls, pdf.

При предоставлении налогоплательщику (представителю) информационных услуг (акта сверки, выписки, перечня, справки о состоянии расчетов) в целом по организации и справки об исполнении обязанности - документы представляют собой файлы формата XML.

2.8. Информационное взаимодействие в электронной форме по ТКС осуществляется между налогоплательщиками (представителями) и налоговыми органами, в которых налогоплательщики состоят на учете по месту нахождения организации, месту нахождения ее обособленных подразделений, месту жительства физического лица, а также по месту нахождения принадлежащих им недвижимого имущества, транспортных средств и иным основаниям, предусмотренным Налоговым кодексом Российской Федерации.

2.9. Налогоплательщики, отнесенные к категории крупнейших (далее - крупнейшие налогоплательщики) (представители) осуществляют информационное взаимодействие в электронной форме по ТКС с налоговым органом по месту учета в качестве крупнейшего налогоплательщика. Налоговые органы по месту нахождения крупнейшего налогоплательщика, месту нахождения его обособленных подразделений, а также по месту нахождения принадлежащего ему недвижимого имущества и транспортных средств и по иным основаниям, предусмотренным Налоговым кодексом Российской Федерации, взаимодействуют с крупнейшим налогоплательщиком через налоговый орган по месту учета его в качестве крупнейшего налогоплательщика.

2.10. Информационное взаимодействие налогоплательщика и налогового органа через спецоператора или непосредственно осуществляется в зашифрованном виде за исключением подтверждения даты отправки, рассылки со стороны налоговых органов, извещения о получении и сообщения об ошибке.

Документы шифруются отправителем для получателя.

В случае невозможности расшифровать поступивший электронный документ получатель формирует и направляет адресату-отправителю сообщение об ошибке.

2.11. Участники информационного взаимодействия обеспечивают хранение электронных документов в электронной форме в порядке и в течение сроков, установленных законодательством Российской Федерации и настоящими Методическими рекомендациями.

2.12. Программно-аппаратные средства налогового органа и специализированного



оператора связи, обеспечивающие электронный документооборот, должны функционировать круглосуточно. Временные характеристики выполнения функций (2 часа, 4 часа) в [пунктах 3.3, 3.6, 3.9, 3.11, 3.13, 3.14, 3.17, 3.20, 3.22.1, 3.22.3, 3.24, 3.26, 3.27, 3.28, 3.30, 3.33, 4.3, 4.6, 4.8, 4.12, 4.15., 4.16, 5.4, 5.7](#) Методических рекомендаций действуют при автоматическом функционировании приемного комплекса налогового органа.

2.13. При отправке обращения или запроса в электронной форме по ТКС представителем налогоплательщика доверенность (копия доверенности), подтверждающая право представителя на получение информационных услуг или ответа налогового органа, предоставляется налоговому органу до представления запроса (обращения). Копия доверенности сохраняется в налоговом органе в течение 3-х лет после истечения срока действия доверенности.

2.14. Право подписи документов, участвующих в электронном документообороте, электронной подписью имеют должностные лица налогоплательщика (представителя) и спецоператора, чьи полномочия установлены (подтверждены) в соответствии с законодательством Российской Федерации. Документы, направляемые налоговым органом, подписываются с использованием средств электронной подписи, применяющихся для автоматического создания электронных подписей в Системе.

2.15. Информация по запросу (обращению) не предоставляется налогоплательщику (его представителю) по следующим основаниям:

направление запроса (обращения) налогоплательщиком (представителем) в налоговый орган, в компетенцию которого не входит предоставление информации по запросу (обращению);

несоответствие запроса (обращения) налогоплательщика (представителя) установленному формату;

направление представителем налогоплательщика запроса (обращения) без приложения к нему информационного сообщения о представительстве, подтверждающего в установленном порядке полномочия представителя на получение информации по запросу;

ЭП налогоплательщика (представителя) отсутствует, владелец ЭП, подписавший запрос (обращение) не имеет соответствующих полномочий, данные подписанта из запроса (обращения) не соответствуют данным владельца сертификата ключа проверки электронной подписи, ЭП не соответствует документу.

В этом случае налогоплательщику (представителю) направляется уведомление об отказе в приеме с указанием причины отказа.

2.16. В одном запросе указываются сведения по одному налогоплательщику за один отчетный год, за один период. В одном запросе может быть запрошен только один из документов, перечисленных в [пункте 2.7](#) Методических рекомендаций.

В случае, если в запросе не указана дата, по состоянию на которую формируется ответ на запрос, или в запросе указана будущая дата, ответ формируется на дату регистрации этого запроса в налоговом органе.

2.17. При направлении запроса налогоплательщиком (представителем) на получение информации (акт сверки, выписка, перечень, справка о состоянии расчетов) в целом по организации идентификатор конечного получателя в имени файла и реквизит "ИФНС" заполняются равными "0000", реквизит "КПП налогоплательщика" не заполняется.

В ответ на запрос налогоплательщику (представителю) направляется комплект ответов и/или уведомлений об отказе в приеме, сформированных налоговыми органами по месту учета налогоплательщика, месту нахождения организации, месту нахождения его обособленных подразделений, а также по месту нахождения принадлежащего ему

недвижимого имущества и транспортных средств и по иным основаниям, предусмотренным Налоговым кодексом Российской Федерации.

2.18. При предоставлении справки об исполнении обязанности, перечень ответов, сформированных налоговыми органами, в которых налогоплательщик состоит на учете по месту нахождения организации, месту нахождения ее обособленных подразделений, месту жительства физического лица, а также по месту нахождения принадлежащих им недвижимого имущества, транспортных средств и иным основаниям, предусмотренным Налоговым кодексом Российской Федерации, автоматически анализируется, и запись "не имеет неисполненную обязанность" проставляется в случае отсутствия в перечне ответа/ответов "имеет неисполненную обязанность". В противном случае налогоплательщику направляется справка с записью "имеет неисполненную обязанность" с указанием в приложении кодов налоговых органов, в которых он имеет неисполненную обязанность.

2.19. Дополнительные реквизиты запроса (КБК, ОКАТО/ОКТМО) могут заполняться при запросе выписки и акта сверки. В случае незаполнения дополнительных реквизитов ответ на запрос формируется по всем налоговым обязательствам налогоплательщика.

2.20. В случае если в запросе указаны КБК и ОКАТО/ОКТМО, по некоторым из которых в налоговом органе отсутствуют открытые налоговые обязательства, налоговый орган формирует ответ только по открытым налоговым обязательствам.

В случае если в налоговом органе отсутствуют открытые налоговые обязательства по всем указанным в запросе КБК и ОКАТО/ОКТМО, то в ответе формируется соответствующая запись.

2.21. Справка о состоянии расчетов формируется в налоговом органе по всем открытым в налоговом органе налоговым обязательствам.

2.22. Акт сверки предназначен только для информирования плательщика о состоянии его расчетов и не подлежит возврату в налоговый орган с заполненными графами "Данные налогоплательщика", "Расхождения", "Результаты совместной сверки".

2.23. Если налогоплательщик (представитель) в установленное время не получил в соответствии с документооборотом установленный документ от спецоператора или от налогового органа, то налогоплательщик (представитель) обращается к спецоператору или в налоговый орган для выяснения причин.

3. Предоставление налогоплательщикам информационных услуг в электронной форме по телекоммуникационным каналам связи на основании запроса

Программным обеспечением на стороне налогоплательщика (представителя)

3.1. При формировании и направлении налогоплательщиком запроса в налоговый орган выполняется следующая последовательность действий:

формируется запрос в электронной форме в соответствии с утвержденным форматом и подписывается ЭП налогоплательщика;

формируется транспортный контейнер, содержащий зашифрованный для налогового органа подписанный ЭП налогоплательщика запрос, и направляется через спецоператора или непосредственно в налоговый орган;

сохраняется подписанный ЭП налогоплательщика запрос.

3.2. При формировании и направлении в налоговый орган запроса представителем налогоплательщика вместе с запросом направляется информационное сообщение о представительстве. В этом случае программным обеспечением на стороне представителя налогоплательщика выполняется следующая последовательность действий:



формируется запрос в электронной форме в соответствии с утвержденным форматом и подписывается ЭП представителя налогоплательщика;

формируется информационное сообщение о представительстве и подписывается ЭП представителя налогоплательщика;

формируется транспортный контейнер, содержащий зашифрованные для налогового органа и подписанные ЭП представителя запрос и информационное сообщение о представительстве, и направляется через спецоператора или непосредственно в налоговый орган;

сохраняются подписанные ЭП представителя налогоплательщика запрос и информационное сообщение о представительстве.

Программным обеспечением на стороне спецоператора

3.3. При получении от налогоплательщика (представителя) для передачи в налоговый орган запроса в течение двух часов выполняется следующая последовательность действий:

фиксируется дата отправки электронного документа;

формируется подтверждение даты отправки и подписывается ЭП спецоператора;

направляется налогоплательщику (представителю) подписанное ЭП спецоператора подтверждение даты отправки;

формируется транспортный контейнер, содержащий подписанный ЭП налогоплательщика (представителя) зашифрованный электронный документ и подписанное ЭП спецоператора подтверждение даты отправки, и направляется в налоговый орган;

сохраняется подписанное ЭП спецоператора подтверждение даты отправки.

Программным обеспечением на стороне налогоплательщика (представителя)

3.4. При получении от спецоператора подтверждения даты отправки в течение суток выполняется следующая последовательность действий:

проверяется подлинность ЭП спецоператора;

формируется извещение о получении подтверждения даты отправки и подписывается ЭП налогоплательщика (представителя);

формируется транспортный контейнер, содержащий подписанное ЭП налогоплательщика (представителя) извещение о получении подтверждения даты отправки, и направляется спецоператору;

сохраняется подписанное ЭП спецоператора подтверждение даты отправки и подписанное ЭП налогоплательщика (представителя) извещение о получении подтверждения даты отправки.

Программным обеспечением на стороне спецоператора

3.5. При получении от налогоплательщика (представителя) извещения о получении подтверждения даты отправки, подписанного ЭП налогоплательщика (представителя), проверяется подлинность ЭП налогоплательщика (представителя) и полученный документ сохраняется.

Налоговый орган

3.6. Не позднее четырех часов с момента получения запроса налогоплательщика (представителя) осуществляет контроль на его соответствие требованиям [п. 1 раздела I приложения № 6](#) к Методическим рекомендациям. Для запроса, соответствующего указанным требованиям, с помощью приемного комплекса выполняет следующую

последовательность действий:

3.6.1. При получении запроса через спецоператора:

проверяет подлинность ЭП налогоплательщика (представителя);

формирует извещение о получении и подписывает своей ЭП;

формирует транспортный контейнер, содержащий подписанное ЭП налогового органа извещение о получении и отправляет налогоплательщику (представителю) через спецоператора;

проверяет подлинность ЭП спецоператора, которой подписано подтверждение даты отправки;

формирует извещение о получении подтверждения даты отправки и подписывает своей ЭП;

формирует транспортный контейнер, содержащий подписанное ЭП налогового органа извещение о получении подтверждения даты отправки и отправляет спецоператору;

сохраняет в хранилище электронных документов запрос налогоплательщика (представителя), подписанный ЭП налогоплательщика (представителя), и подтверждение даты отправки, подписанное ЭП спецоператора.

3.6.2. При получении запроса непосредственно от налогоплательщика (представителя):

проверяет подлинность ЭП налогоплательщика (представителя);

фиксирует дату получения;

формирует извещение о получении и подписывает своей ЭП;

формирует транспортный контейнер, содержащий подписанное ЭП налогового органа извещение о получении и отправляет налогоплательщику (представителю);

формирует подтверждение даты отправки и подписывает своей ЭП;

формирует транспортный контейнер, содержащий подписанное ЭП налогового органа подтверждение даты отправки и отправляет налогоплательщику (представителю);

сохраняет в хранилище электронных документов запрос налогоплательщика (представителя), подписанный ЭП налогоплательщика (представителя), извещение о получении и подтверждение даты отправки, подписанные ЭП налогового органа.

3.6.3. Осуществляет контроль в соответствии с [п. п. 2 - 5 раздела I приложения № 6](#) к Методическим рекомендациям и в случае выявления нарушений формирует уведомление об отказе в приеме с указанием причин отказа, подписывает своей ЭП и сохраняет в хранилище электронных документов;

формирует транспортный контейнер, содержащий зашифрованное для налогоплательщика (представителя) подписанное ЭП налогового органа уведомление об отказе в приеме, и направляет через спецоператора или непосредственно налогоплательщику (представителю).

3.6.4. В случае соответствия запроса требованиям [раздела I приложения № 6](#) к Методическим рекомендациям направляет для дальнейшей обработки в программный комплекс налогового органа:

запрос;

подтверждение даты отправки запроса;

информацию о дате поступления запроса в налоговый орган;

информацию об абоненте-отправителе;

информационное сообщение о представительстве (при наличии).

3.7. Для запроса, не соответствующего требованиям [п. 1 раздела I приложения № 6](#) к Методическим рекомендациям, с помощью приемного комплекса формирует сообщение об ошибке, которое направляется зарегистрированному в системе отправителю в

открытом (не зашифрованном) виде. Процедура документооборота на этом прекращается.

Программным обеспечением на стороне спецоператора

3.8. При получении от налогового органа извещения о получении подтверждения даты отправки, подписанного ЭП налогового органа, проверяется подлинность ЭП налогового органа и сохраняется.

3.9. При получении от налогового органа извещения о получении электронного документа для налогоплательщика (представителя) не позднее двух часов с момента получения оно направляется налогоплательщику (представителю) и, при необходимости, сохраняется.

Программным обеспечением на стороне налогоплательщика (представителя)

3.10. При получении от налогового органа извещения о получении запроса налогоплательщика (представителя), подтверждения даты отправки запроса, подписанных ЭП налогового органа, проверяется подлинность ЭП налогового органа и полученные документы сохраняются.

Налоговый орган

3.11. В течение четырех часов с момента поступления в программный комплекс перечисленной в [пункте 3.6.4](#) информации выполняет следующую последовательность действий:

проводит контроль на соответствие требованиям [раздела II приложения № 6](#) к Методическим рекомендациям;

при отсутствии нарушений регистрирует запрос и формирует квитанцию о приеме. При регистрации дата поступления запроса соответствует дате поступления в приемный комплекс налогового органа по месту представления;

при выявлении нарушения программный комплекс налогового органа формирует уведомление об отказе в приеме с указанием причин отказа.

3.12. Квитанцию о приеме или уведомление об отказе в приеме, не позднее следующего рабочего дня за днем поступления, направляет в приемный комплекс для отправки налогоплательщику (представителю).

3.13. С помощью приемного комплекса в течение двух часов выполняет следующую последовательность действий:

квитанцию о приеме или уведомление об отказе в приеме подписывает своей ЭП и сохраняет в хранилище электронных документов;

формирует транспортный контейнер, содержащий зашифрованные для налогоплательщика (представителя) подписанные ЭП налогового органа квитанцию о приеме или уведомление об отказе в приеме и направляет налогоплательщику (представителю).

Программным обеспечением на стороне спецоператора

3.14. При получении от налогового органа квитанции о приеме или уведомления об отказе в приеме для налогоплательщика (представителя) в течение двух часов выполняется следующая последовательность действий:

формируется извещение о получении, подписывается ЭП спецоператора и сохраняется;

формируется транспортный контейнер, содержащий подписанное ЭП спецоператора извещение о получении, и направляется налоговому органу;

направляется налогоплательщику (представителю) квитанция о приеме или уведомление об отказе в приеме, полученные от налогового органа.

Налоговый орган

3.15. Получив с помощью приемного комплекса налогового органа от программного обеспечения на стороне спецоператора извещение о получении квитанции о приеме или уведомления об отказе в приеме, проверяет подлинность ЭП спецоператора и сохраняет в хранилище электронных документов.

Программным обеспечением на стороне налогоплательщика (представителя)

3.16. При получении от налогового органа непосредственно или через спецоператора квитанции о приеме или уведомления об отказе в приеме, не позднее следующего рабочего дня с момента получения выполняется следующая последовательность действий:

проверяется подлинность ЭП налогового органа;

формируется извещение о получении и подписывается ЭП налогоплательщика (представителя);

формируется транспортный контейнер, содержащий подписанное ЭП налогоплательщика (представителя) извещение о получении, и направляется через спецоператора или непосредственно в налоговый орган;

сохраняется квитанция о приеме или уведомление об отказе в приеме, подписанные ЭП налогового органа, и извещение о получении, подписанное ЭП налогоплательщика (представителя).

Программным обеспечением на стороне спецоператора

3.17. При получении от налогоплательщика (представителя) извещения о получении электронного документа для налогового органа не позднее двух часов с момента получения оно направляется в налоговый орган и, при необходимости, сохраняется.

Налоговый орган

3.18. Получив с помощью приемного комплекса от налогоплательщика (представителя) непосредственно или через спецоператора извещение о получении квитанции о приеме или уведомления об отказе, не позднее следующего рабочего дня с момента получения проверяет подлинность ЭП налогоплательщика (представителя) и сохраняет в хранилище электронных документов.

3.19. В случае формирования квитанции о приеме по результатам обработки запроса с помощью программного комплекса не позднее следующего рабочего дня с момента получения формирует ответ на запрос.

Ответ на запрос не позднее следующего рабочего дня с момента его формирования направляет в приемный комплекс для отправки через спецоператора или непосредственно налогоплательщику (представителю). В приемный комплекс передается следующая информация:

ответ на запрос;

информация об абоненте - отправителе запроса.

3.20. С помощью приемного комплекса в течение четырех часов выполняет следующую последовательность действий:

ответ на запрос подписывает своей ЭП и сохраняет в хранилище электронных документов;

формирует транспортный контейнер, содержащий зашифрованный для

налогоплательщика (представителя) подписанный ЭП налогового органа ответ на запрос и направляет через спецоператора или непосредственно налогоплательщику (представителю).

3.21. При поступлении запроса на получение информации в целом по организации на предоставление справки о состоянии расчетов, выписки, перечня или акта сверки, в случае отсутствия оснований для отказа, с помощью программного комплекса, на основании данных информационного ресурса ЕГРН по состоянию на дату запроса формирует и направляет с помощью приемного комплекса запросы во все налоговые органы, в которых налогоплательщик состоит на учете по месту нахождения его обособленных подразделений, месту нахождения принадлежащего ему недвижимого имущества, транспортных средств и иным основаниям, предусмотренным Налоговым кодексом Российской Федерации.

3.22. Налоговый орган, в котором налогоплательщик состоит на учете по месту нахождения его обособленных подразделений, месту нахождения принадлежащего ему недвижимого имущества, транспортных средств и иным основаниям, предусмотренным Налоговым кодексом Российской Федерации после получения запроса на предоставление справки о состоянии расчетов, выписки, перечня или акта сверки выполняет следующие действия.

3.22.1. В течение четырех часов с момента поступления в программный комплекс перечисленной в [пункте 3.6.4](#) информации:

проводит контроль на соответствие требованиям [п. п. 1, 3, 4 раздела II приложения № 6](#) к Методическим рекомендациям;

при отсутствии нарушений регистрирует запрос и формирует квитанцию о приеме. При регистрации дата поступления запроса соответствует дате поступления в приемный комплекс налогового органа по месту представления;

при выявлении нарушения программный комплекс налогового органа формирует уведомление об отказе с указанием причин отказа.

3.22.2. Квитанцию о приеме или уведомление об отказе, не позднее следующего рабочего дня за днем поступления, направляет в приемный комплекс для отправки в налоговый орган, направивший запрос.

3.22.3. С помощью приемного комплекса в течение двух часов:

квитанцию о приеме или уведомление об отказе подписывает своей ЭП и сохраняет в хранилище электронных документов;

формирует транспортный контейнер, содержащий подписанные ЭП налогового органа квитанцию о приеме или уведомление об отказе и направляет в налоговый орган, направивший запрос.

3.23. Налоговый орган по месту учета налогоплательщика, при получении с помощью приемного комплекса ответов на запрос на предоставление справки о состоянии расчетов, выписки, перечня или акта сверки из налоговых органов, в которых налогоплательщик состоит на учете по месту нахождения его обособленных подразделений, месту нахождения принадлежащего ему недвижимого имущества, транспортных средств и иным основаниям, предусмотренным Налоговым кодексом Российской Федерации, с помощью программного комплекса:

регистрирует полученные ответы;

на основании анализа полученных ответов принимает решение отправить налогоплательщику (представителю) информацию в целом по организации;

формирует на основании информационных ресурсов ответ налогового органа по месту учета налогоплательщика и направляет в приемный комплекс для отправки налогоплательщику (представителю).

3.24. С помощью приемного комплекса в течение четырех часов:

ответ на запрос налогового органа по месту учета налогоплательщика подписывает своей ЭП и сохраняет в хранилище электронных документов;

формирует транспортный контейнер, содержащий зашифрованный для налогоплательщика (представителя) подписанный ЭП налогового органа (при этом ЭП налоговых органов, в которых налогоплательщик состоит на учете по месту нахождения его обособленных подразделений, месту нахождения принадлежащего ему недвижимого имущества, транспортных средств и иным основаниям, предусмотренным Налоговым кодексом Российской Федерации сохраняются) пакет документов в целом по организации (в случае неполучения ответа хотя бы из одного налогового органа формирует пакет документов с отметкой о некомплектности), и направляет через спецоператора или непосредственно налогоплательщику (представителю).

3.25. При поступлении запроса на предоставление справки об исполнении обязанности налоговый орган по месту учета налогоплательщика, в случае отсутствия оснований для отказа, с помощью программного комплекса направляет данный запрос посредством web-сервиса в программный комплекс федерального уровня. Программный комплекс федерального уровня на основании данных информационного ресурса ЕГРН по состоянию на дату запроса формирует посредством web-сервиса запросы на предоставление сведений об исполнении налогоплательщиком (плательщиком сборов, налоговым агентом) обязанности по уплате налогов, сборов, пеней, штрафов (далее - сведения об исполнении обязанностей) для всех налоговых органов, в которых налогоплательщик состоит на учете по месту нахождения организации, месту нахождения ее обособленных подразделений, месту жительства физического лица, а также по месту нахождения принадлежащих им недвижимого имущества, транспортных средств и иным основаниям, предусмотренным Налоговым кодексом Российской Федерации.

3.26. Налоговый орган, в котором налогоплательщик состоит на учете по месту нахождения организации, месту нахождения ее обособленных подразделений, месту жительства физического лица, а также по месту нахождения принадлежащих им недвижимого имущества, транспортных средств и иным основаниям, предусмотренным Налоговым кодексом Российской Федерации:

в течение двух часов получает запрос на предоставление сведений об исполнении обязанности и регистрирует его;

не позднее двух рабочих дней с момента получения запроса формирует ответ и посредством web-сервиса передает в программный комплекс федерального уровня.

3.27. Программный комплекс федерального уровня формирует перечень ответов, представленных налоговыми органами на сформированные согласно [пункту 3.25](#) Методических рекомендаций запросы, и в течение двух часов посредством web-сервиса передает его в программный комплекс налогового органа по месту учета налогоплательщика.

3.28. Налоговый орган по месту учета налогоплательщика с помощью программного комплекса получает с федерального уровня перечень ответов на запрос на предоставление сведений об исполнении обязанности, на основании анализа полученного перечня формирует ответ налогового органа, содержащий информацию согласно [пункту 2.18](#) Методических рекомендаций и направляет в приемный комплекс для отправки налогоплательщику (представителю).

3.29. С помощью приемного комплекса в течение четырех часов:

ответ на запрос налогового органа по месту учета налогоплательщика подписывает своей ЭП и сохраняет в хранилище электронных документов;

формирует транспортный контейнер, содержащий зашифрованный для

налогоплательщика (представителя) подписанный ЭП налогового органа ответ, и направляет через спецоператора или непосредственно налогоплательщику (представителю).

Программным обеспечением на стороне спецоператора

3.30. При получении от налогового органа ответа на запрос налогоплательщика (представителя) в течение двух часов выполняется следующая последовательность действий:

формируется извещение о получении, подписывается ЭП спецоператора и сохраняется;

формируется транспортный контейнер, содержащий подписанное ЭП спецоператора извещение о получении, и направляется налоговому органу;

направляется налогоплательщику (представителю) полученный ответ на запрос.

Налоговый орган

3.31. Получив с помощью приемного комплекса от спецоператора извещение о получении, проверяет подлинность ЭП спецоператора и сохраняет в хранилище электронных документов.

Программным обеспечением на стороне налогоплательщика (представителя)

3.32. При получении от налогового органа ответа на запрос выполняется следующая последовательность действий:

проверяется подлинность ЭП налогового органа;

формируется извещение о получении и подписывается ЭП налогоплательщика (представителя);

формируется транспортный контейнер, содержащий подписанное ЭП налогоплательщика (представителя) извещение о получении, и направляется в налоговый орган через спецоператора или непосредственно;

сохраняется ответ на запрос, подписанный ЭП налогового органа, и подписанное ЭП налогоплательщика (представителя) извещение о получении ответа на запрос.

Программным обеспечением на стороне спецоператора

3.33. При получении от налогоплательщика (представителя) для налогового органа извещения о получении не позднее двух часов с момента получения оно направляется в налоговый орган и, при необходимости, сохраняется.

Налоговый орган

3.34. Получив с помощью приемного комплекса от налогоплательщика (представителя) извещение о получении, не позднее следующего рабочего дня с момента получения проверяет подлинность ЭП налогоплательщика (представителя) и сохраняет в хранилище электронных документов.

4. Индивидуальное информирование налогоплательщиков на основании письменных обращений, переданных в электронной форме по телекоммуникационным каналам связи

Программным обеспечением на стороне налогоплательщика (представителя)

4.1. При направлении обращения налогоплательщиком в налоговый орган выполняется следующая последовательность действий:

формируется обращение и приложения к нему (при наличии) в электронной форме в



соответствии с утвержденным форматом, подписываются ЭП налогоплательщика;  
формируется транспортный контейнер, содержащий зашифрованные для налогового органа подписанные ЭП налогоплательщика обращение и приложения (при наличии), и направляются через спецоператора или непосредственно в налоговый орган;  
сохраняются подписанные ЭП налогоплательщика обращение и приложения к нему.

4.2. При направлении в налоговый орган обращения представителем налогоплательщика вместе с обращением направляется информационное сообщение о представительстве. В этом случае программным обеспечением на стороне представителя налогоплательщика выполняется следующая последовательность действий:

формируется обращение и приложения к нему (при наличии) в электронной форме в соответствии с утвержденным форматом и подписывается ЭП представителя налогоплательщика;

формируется информационное сообщение о представительстве и подписывается ЭП представителя налогоплательщика;

формируется транспортный контейнер, содержащий зашифрованные для налогового органа подписанные ЭП представителя налогоплательщика обращение, приложения (при наличии) и информационное сообщение о представительстве, и направляется через спецоператора или непосредственно в налоговый орган;

сохраняются подписанные ЭП представителя налогоплательщика обращение и информационное сообщение о представительстве.

Программным обеспечением на стороне спецоператора

4.3. При получении от налогоплательщика для передачи в налоговый орган обращения, в течение двух часов выполняется следующая последовательность действий:

фиксируется дата отправки электронного документа (документов);

формируется подтверждение даты отправки и подписывается ЭП спецоператора;

направляется налогоплательщику (представителю) подписанное ЭП спецоператора подтверждение даты отправки;

формируется транспортный контейнер, содержащий подписанный ЭП налогоплательщика (представителя) зашифрованный электронный документ (документы) и подписанное ЭП спецоператора подтверждение даты отправки, и направляется в налоговый орган;

сохраняется подписанное ЭП спецоператора подтверждение даты отправки.

Программным обеспечением на стороне налогоплательщика (представителя)

4.4. При получении от спецоператора подтверждения даты отправки в течение суток выполняется следующая последовательность действий:

проверяется подлинность ЭП спецоператора;

формируется извещение о получении подтверждения даты отправки и подписывается ЭП налогоплательщика (представителя);

формируется транспортный контейнер, содержащий подписанное ЭП налогоплательщика (представителя) извещение о получении подтверждения даты отправки, и направляется спецоператору;

сохраняется подписанное ЭП спецоператора подтверждение даты отправки и подписанное ЭП налогоплательщика (представителя) извещение о получении подтверждения даты отправки.

Программным обеспечением на стороне спецоператора

4.5. При получении от налогоплательщика (представителя) извещения о получении подтверждения даты отправки, подписанного ЭП налогоплательщика (представителя), проверяется подлинность ЭП налогоплательщика (представителя) и сохраняется.

Налоговый орган

4.6. Не позднее четырех часов с момента получения обращения налогоплательщика (представителя) осуществляет контроль на его соответствие требованиям [п. 1 раздела I приложения № 6](#) к Методическим рекомендациям. Для обращения, соответствующего указанным требованиям, с помощью приемного комплекса выполняет следующую последовательность действий:

4.6.1. При получении обращения через спецоператора:

проверяет подлинность ЭП налогоплательщика (представителя);

формирует извещение о получении и подписывает своей ЭП;

формирует транспортный контейнер, содержащий подписанное ЭП налогового органа извещение о получении и отправляет налогоплательщику (представителю) через спецоператора;

проверяет подлинность ЭП спецоператора, которой подписано подтверждение даты отправки;

формирует извещение о получении подтверждения даты отправки и подписывает своей ЭП;

формирует транспортный контейнер, содержащий подписанное ЭП налогового органа извещение о получении подтверждения даты отправки, и отправляет спецоператору;

сохраняет в хранилище электронных документов обращение налогоплательщика (представителя), подписанное ЭП налогоплательщика (представителя) и подтверждение даты отправки, подписанное ЭП спецоператора.

4.6.2. При получении обращения непосредственно от налогоплательщика (представителя):

проверяет подлинность ЭП налогоплательщика (представителя);

фиксирует дату получения;

формирует подтверждение даты отправки и подписывает своей ЭП;

формирует транспортный контейнер, содержащий подписанное ЭП налогового органа подтверждение даты отправки и отправляет налогоплательщику (представителю);

формирует извещение о получении и подписывает своей ЭП;

формирует транспортный контейнер, содержащий подписанное ЭП налогового органа извещение о получении и отправляет налогоплательщику (представителю);

сохраняет в хранилище электронных документов обращение налогоплательщика (представителя), подписанное ЭП налогоплательщика (представителя), подтверждение даты отправки и извещение о получении, подписанные ЭП налогового органа.

4.6.3. Осуществляет контроль в соответствии с [п. п. 2 - 5 раздела I](#) и [п. п. 3 раздела II приложения № 6](#) к Методическим рекомендациям и, в случае выявления нарушений, формирует уведомление об отказе в приеме с указанием причин отказа, подписывает своей ЭП и сохраняет в хранилище электронных документов;

формирует транспортный контейнер, содержащий зашифрованное для налогоплательщика (представителя) подписанное ЭП налогового органа уведомление об отказе в приеме, и направляет через спецоператора или непосредственно налогоплательщику (представителю).

4.6.4. Для электронного документа, не соответствующего требованиям [п. 1 раздела I](#)

[приложения № 6](#) к Методическим рекомендациям, с помощью приемного комплекса формирует сообщение об ошибке, которое направляется зарегистрированному в системе отправителю в открытом (не зашифрованном) виде. Процедура документооборота на этом прекращается.

Программным обеспечением на стороне спецоператора

4.7. При получении от налогового органа извещения о получении подтверждения даты отправки, подписанного ЭП налогового органа, проверяется подлинность ЭП налогового органа и сохраняется.

4.8. При получении от налогового органа извещения о получении электронного документа для налогоплательщика (представителя), не позднее двух часов с момента получения оно направляется налогоплательщику (представителю) и, при необходимости, сохраняется.

Программным обеспечением на стороне налогоплательщика (представителя)

4.9. При получении от налогового органа извещения о получении обращения налогоплательщика (представителя), подтверждения даты отправки, подписанных ЭП налогового органа, проверяется подлинность ЭП налогового органа и полученные документы сохраняются.

Налоговый орган

4.10. В установленные сроки регистрирует обращение налогоплательщика (представителя) и готовит письмо налогового органа и приложения к нему (при наличии) в ответ на обращение.

4.11. С помощью приемного комплекса выполняет следующую последовательность действий:

письмо налогового органа и приложения к нему (при наличии) подписывает своей ЭП и сохраняет в хранилище электронных документов;

формирует транспортный контейнер, содержащий зашифрованное для налогоплательщика (представителя) подписанное ЭП налогового органа письмо налогового органа и направляет налогоплательщику (представителю) через спецоператора или непосредственно.

Программным обеспечением на стороне спецоператора

4.12. При получении письма налогового органа для налогоплательщика (представителя) в течение двух часов выполняется следующая последовательность действий:

фиксируется дата отправки электронного документа;

формируется подтверждение даты отправки и подписывается ЭП спецоператора;

формируется транспортный контейнер, содержащий подписанное ЭП спецоператора подтверждение даты отправки, и направляется в налоговый орган;

направляется налогоплательщику (представителю) подписанное ЭП налогового органа письмо налогового органа и подписанное ЭП спецоператора подтверждение даты отправки;

сохраняется подписанное ЭП спецоператора подтверждение даты отправки.

Налоговый орган

4.13. При получении от спецоператора подтверждения даты отправки в течение суток выполняет следующую последовательность действий:

проверяет подлинность ЭП спецоператора;  
формирует извещение о получении подтверждения даты отправки и подписывает ЭП налогового органа;  
формирует транспортный контейнер, содержащий подписанное ЭП налогового органа извещение о получении подтверждения даты отправки, и направляет спецоператору;  
сохраняет подписанное ЭП спецоператора подтверждение даты отправки и подписанное ЭП налогового органа извещение о получении подтверждения даты отправки.

Программным обеспечением на стороне спецоператора

4.14. При получении от налогового органа извещения о получении подтверждения даты отправки, подписанного ЭП налогового органа, проверяется подлинность ЭП налогового органа и сохраняется.

Программным обеспечением на стороне налогоплательщика (представителя)

4.15. Не позднее четырех часов с момента получения письма налогового органа выполняется следующая последовательность действий:

проверяется подлинность ЭП налогового органа;  
формируется извещение о получении и подписывается ЭП налогоплательщика (представителя);  
формируется транспортный контейнер, содержащий подписанное ЭП налогоплательщика (представителя) извещение о получении, и отправляется в налоговый орган через спецоператора или непосредственно;  
проверяется подлинность ЭП спецоператора, которой подписано подтверждение даты отправки;  
формируется извещение о получении подтверждения даты отправки и подписывается ЭП налогоплательщика (представителя);  
формируется транспортный контейнер, содержащий подписанное ЭП налогоплательщика (представителя) извещение о получении подтверждения даты отправки, и отправляется спецоператору;  
сохраняется в хранилище электронных документов письмо налогового органа, подписанное ЭП налогового органа и подтверждение даты отправки, подписанное ЭП спецоператора.

Программным обеспечением на стороне спецоператора

4.16. При получении от налогоплательщика (представителя) для налогового органа извещения о получении не позднее двух часов отправляется в налоговый орган и, при необходимости, сохраняется.

4.17. При получении от налогоплательщика (представителя) извещения о получении подтверждения даты отправки проверяется ЭП налогоплательщика (представителя) и, при необходимости, сохраняется.

Налоговый орган

4.18. Получив от налогоплательщика (представителя) через спецоператора или непосредственно извещение о получении письма налогового органа, не позднее следующего рабочего дня с момента получения, проверяет подлинность ЭП налогоплательщика (представителя) и сохраняет в хранилище электронных документов.

5. Публичное информирование налоговыми органами налогоплательщиков в электронной форме по ТКС посредством информационной рассылки

Налоговый орган

5.1. При осуществлении информационной рассылки формирует текст рассылки и приложения к нему (при необходимости).

5.2. С помощью приемного комплекса выполняет следующую последовательность действий:

рассылку и приложения (при наличии) подписывает своей ЭП и сохраняет в хранилище электронных документов;

формирует транспортный контейнер, содержащий рассылку и приложения (при наличии) подписанные ЭП налогового органа, и направляет налогоплательщикам (представителям) непосредственно или через спецоператора.

Программным обеспечением на стороне спецоператора

5.3. При получении от налогового органа рассылки для налогоплательщика (представителя) в течение двух часов выполняется следующая последовательность действий:

фиксируется дата отправки электронного документа;

формируется подтверждение даты отправки и подписывается ЭП спецоператора (при формировании подтверждения даты отправки спецоператор в качестве получателя направленной информации указывает свои реквизиты юридического лица);

формируется транспортный контейнер, содержащий подписанное ЭП спецоператора подтверждение даты отправки, и направляется в налоговый орган;

направляется налогоплательщикам (представителям) подписанная ЭП налогового органа рассылка и подписанное ЭП спецоператора подтверждение даты отправки; сохраняется подписанное ЭП спецоператора подтверждение даты отправки.

Налоговый орган

5.4. При получении от спецоператора подтверждения даты отправки в течение суток выполняется следующая последовательность действий:

проверяется подлинность ЭП спецоператора;

формируется извещение о получении подтверждения даты отправки и подписывается ЭП налогового органа;

формируется транспортный контейнер, содержащий подписанное ЭП налогового органа извещение о получении подтверждения даты отправки, и направляется спецоператору;

сохраняется подписанное ЭП спецоператора подтверждение даты отправки и подписанное ЭП налогового органа извещение о получении подтверждения даты отправки.

Программным обеспечением на стороне спецоператора

5.5. При получении от налогового органа извещения о получении подтверждения даты отправки, подписанного ЭП налогового органа, проверяется подлинность ЭП налогового органа и сохраняется.

Программным обеспечением на стороне налогоплательщика (представителя)

5.6. Не позднее четырех часов с момента получения рассылки выполняется следующая последовательность действий:

проверяется подлинность ЭП налогового органа;  
проверяется подлинность ЭП спецоператора, которой подписано подтверждение даты отправки;  
сохраняется в хранилище электронных документов рассылка, подписанная налоговым органом, и подтверждение даты отправки, подписанное ЭП спецоператора.

## 6. Требования к хранению электронных документов

6.1. Отправленные и принятые электронные документы с ЭП подлежат хранению в хранилищах электронных документов участников информационного взаимодействия совместно с соответствующими открытыми сертификатами ключей проверки ЭП.

6.2. Хранилище электронных документов налоговых органов должно хранить по каждому электронному документу сведения, предусмотренные "Перечнем обязательных сведений о документах, используемых в целях учета и поиска документов в системах электронного документооборота федеральных органов исполнительной власти", утвержденным постановлением Правительства Российской Федерации от 15.06.2009 N 477.

Для видов электронных документов, перечисленных в [пункте 2.4](#) Методических рекомендаций, ежегодно в рамках сводной номенклатуры дел формируется одно или несколько дел в электронном виде, срок хранения которых должен соответствовать "Перечню документов, образующихся в деятельности Федеральной налоговой службы, ее территориальных органов и подведомственных организаций, с указанием сроков хранения", утвержденному приказом ФНС России от 15.02.2012 N ММВ-7-10/88@. Срок хранения документов должен соответствовать сроку хранения соответствующего дела в сводной номенклатуре.

Уничтожение видов документов, перечисленных в [пункте 2.4](#) Методических рекомендаций, должно осуществляться в ходе уничтожения соответствующего дела в сводной номенклатуре в порядке, предусмотренном Основными правилами работы архивов организаций, одобренном решением Коллегии Росархива от 06.02.2002, а именно:

ежегодно на дела с истекшими сроками хранения составляется акт о выделении к уничтожению документов, не подлежащих хранению;

составление акта о выделении документов к уничтожению производится после составления сводных описей дел постоянного хранения за тот же период. Указанные описи и акты рассматриваются на заседании экспертной комиссии. Согласованные экспертной комиссией акты утверждаются руководителем налогового органа только после утверждения уполномоченным органом исполнительной власти субъекта Российской Федерации в области архивного дела описей дел постоянного хранения. После этого дела, включенные в данные акты, уничтожаются в соответствии с установленным порядком.

6.3. Извещения о получении и сообщения об ошибке хранятся в хранилище электронных документов не менее шести месяцев по завершении процедуры документооборота.

6.4. Программные средства участников информационного взаимодействия обеспечивают поиск, визуализацию, сохранение в файл и печать электронных документов из хранилища электронных документов.

6.5. Программные средства участников информационного взаимодействия обеспечивают выгрузку на внешние носители электронных документов из хранилища в соответствии с заданными параметрами выборки электронных документов.

## 7. Действия при нештатных ситуациях в электронном документообороте

7.1. К нештатным относят следующие ситуации:

несогласие участника информационного взаимодействия с решением о результате процедур электронного документооборота;  
невозможность в установленные сроки выявить и устранить причины нарушения сроков исполнения электронного документооборота;  
нарушение работоспособности средств криптографической защиты информации.

7.2. Если налоговый орган не может отправить установленные электронные документы в течение сроков, определенных настоящим документом, то он совместно со спецоператором в течение суток (без учета выходных и праздничных дней) выявляет причины и принимает меры к разрешению данной ситуации.

7.3. В случае, когда нештатную ситуацию не удастся разрешить в нормативные сроки представления электронных документов, налоговый орган создает комиссию, в состав которой включает представителей налогоплательщика, спецоператора, доверенного удостоверяющего центра и налогового органа, а также, при необходимости, представителей разработчиков используемого программного обеспечения.

7.4. Результатом деятельности комиссии по рассмотрению последствий нештатной ситуации является акт. В акт включают следующие разделы:

время и место проведения проверки;  
сведения о составе комиссии;  
разногласия, представленные на рассмотрение;  
объекты проверки и материалы по заявлению, представленные для проведения проверки;  
содержание и результаты проверки с указанием примененных методов;  
оценка результатов проверки, выводы по представленным разногласиям, их обоснование и принятые решения;  
иные сведения при необходимости.

Акт составляется в простой письменной форме, заверяется собственноручными подписями участников рассмотрения и утверждается руководителем налогового органа.



Приложение № 1  
к Методическим рекомендациям  
по организации электронного  
документооборота между налоговыми  
органами и налогоплательщиками  
при информационном обслуживании  
и информировании налогоплательщиков  
в электронной форме  
по телекоммуникационным  
каналам связи

Код по КНД 1166101

	Код ИФНС					
от _____						
(Наименование организации, ИНН/Ф.И.О. индивидуального предпринимателя, ИНН; ФИО физического лица, не являющегося индивидуальным предпринимателем, ИНН (при наличии) )						

Запрос

Прошу предоставить данные в рамках информационного обслуживания налогоплательщиков.

Реквизиты налогоплательщика:

Наименование организации, Ф.И.О. индивидуального предпринимателя,  
Ф.И.О. физического лица, не являющегося индивидуальным предпринимателем:

---

Адрес (место нахождения/место жительства):  
(Индекс, код региона, район, город, населенный  
пункт, улица, дом, корпус, \_В.)

--	--	--	--	--	--	--	--	--	--

---

ИНН организации  
(ИП, физического лица):

--	--	--	--	--	--	--	--	--	--	--	--	--	--	--	--	--	--	--	--

КПП организации:  
(заполняется в случае  
необходимости)

--	--	--	--	--	--	--	--	--	--	--	--	--	--	--	--	--	--	--	--

Код инспекции ФНС России, в которой формируется ответ:

--	--	--	--	--

Код запроса:

--

- 1 - справка о состоянии расчетов по налогам, сборам, пеням и штрафам
- 2 - выписка операций по расчетам с бюджетом
- 3 - перечень налоговых деклараций (расчетов) и бухгалтерской отчетности
- 4 - акт сверки расчетов по налогам, сборам, пеням

и штрафам  
5 - справка об исполнении налогоплательщиком  
(плательщиком сборов, налоговым агентом)  
обязанности по уплате налогов, сборов, пеней, штрафов

--	--	--

Формат представления ответа:

- 1 - RTF
- 2 - XML
- 3 - XLS
- 4 - PDF

Отчетный год <\*>:

--	--	--	--

Период <\*>: с <\_\_.\_\_.\_\_\_\_> по <\_\_.\_\_.\_\_\_\_>

Период <\*\*\*>: на <\_\_.\_\_.\_\_\_\_>

Период <\*\*\*\*>: год <\_\_.\_\_.\_\_.\_\_\_\_> на <\_\_.\_\_.\_\_\_\_>

Дополнительные реквизиты запроса <\*\*\*\*\*>:

КБК	ОКАТО/ОКТМО	Наименование налога (сбора)

Запрос представлен уполномоченным представителем налогоплательщика

- 1 - нет
- 2 - да

-----

<\*> Заполняется в запросе на предоставление выписки.

<\*> Заполняется в запросе на предоставление перечня.

<\*\*\*> Заполняется в запросах на предоставление справки о состоянии расчетов и справки об исполнении обязанности.

<\*\*\*\*> Заполняется в запросе на предоставление акта сверки.

<\*\*\*\*\*> В запросах на предоставление перечня, справки о состоянии расчетов и справки об исполнении обязанности не заполняются.

\_\_\_\_\_ 20\_\_ г.

Руководитель: \_\_\_\_\_/\_\_\_\_\_/\_\_\_\_\_  
организации (физическое лицо, (Ф.И.О.)  
уполномоченный представитель)

Приложение № 2  
к Методическим рекомендациям  
по организации электронного  
документооборота между налоговыми  
органами и налогоплательщиками  
при информационном обслуживании  
и информировании налогоплательщиков  
в электронной форме  
по телекоммуникационным  
каналам связи

Код по КНД 1166102

	Код ИФНС					
от _____						
(Наименование организации, ИНН/Ф.И.О. индивидуального предпринимателя, ИНН; ФИО физического лица, не являющегося индивидуальным предпринимателем, ИНН (при наличии))						

Номер обращения:

--	--	--	--	--	--

Обращение

Реквизиты налогоплательщика:

Наименование организации, Ф.И.О. индивидуального предпринимателя,  
Ф.И.О. физического лица, не являющегося индивидуальным предпринимателем:

---



---

Адрес (место нахождения/место жительства):  
(Индекс, код региона, район, город, населенный  
пункт, улица, дом, корпус, кв.)

--	--	--	--	--	--	--	--

ИНН организации  
(ИП, физического лица):

--	--	--	--	--	--	--	--	--	--	--	--	--	--	--	--	--	--	--	--	--	--

КПП организации:

--	--	--	--	--	--	--	--	--	--	--	--	--	--	--	--	--	--	--	--	--	--	--

Код инспекции ФНС России, которая формирует письмо

--	--	--	--	--	--

---



---

(текст обращения)

---

Приложение: количество файлов

Наименование файлов приложений (при наличии)

Обращение представлено уполномоченным представителем налогоплательщика   
(ДА - 2, НЕТ - 1).

\_\_\_\_\_ 20\_\_ г.

Руководитель: \_\_\_\_\_ / \_\_\_\_\_ /  
организации (физическое лицо, (Ф.И.О.)  
уполномоченный представитель)

Приложение № 3  
к Методическим рекомендациям  
по организации электронного  
документооборота между налоговыми  
органами и налогоплательщиками  
при информационном обслуживании  
и информировании налогоплательщиков  
в электронной форме  
по телекоммуникационным  
каналам связи

Код по КНД 1166103

Кому _____							
(Наименование организации, ИНН/Ф.И.О. индивидуального предпринимателя, ИНН; ФИО физического лица, не являющегося индивидуальным предпринимателем, ИНН (при наличии))							
От _____	Код ИФНС <table border="1" style="display: inline-table; border-collapse: collapse; width: 100px; height: 20px;"><tr><td style="width: 15px; height: 15px;"></td><td style="width: 15px; height: 15px;"></td><td style="width: 15px; height: 15px;"></td><td style="width: 15px; height: 15px;"></td><td style="width: 15px; height: 15px;"></td><td style="width: 15px; height: 15px;"></td></tr></table>						

дата \_\_. \_\_. \_\_\_\_ исх. N \_\_\_\_\_  
на N \_\_\_\_\_ дата \_\_. \_\_. \_\_\_\_  
\_\_\_\_\_ (заполняется при ответе на обращение)  
(наименование файла обращения)

Реквизиты налогоплательщика:

Наименование организации, Ф.И.О. индивидуального предпринимателя,  
Ф.И.О. физического лица, не являющегося индивидуальным предпринимателем:

---



---

Адрес (место нахождения/место жительства):  
(Индекс, код региона, район, город, населенный  
пункт, улица, дом, корпус, кв.)

--	--	--	--	--	--	--	--	--	--	--

ИНН организации  
(ИП, физического лица):

--	--	--	--	--	--	--	--	--	--	--	--	--	--	--	--	--	--	--

КПП организации:

--	--	--	--	--	--	--	--	--	--	--	--	--	--	--	--	--

(текст письма)

Приложение: количество файлов

Наименование файлов приложений (при наличии)

---

(наименование, код налогового органа)

Приложение № 4  
к Методическим рекомендациям  
по организации электронного  
документооборота между налоговыми  
органами и налогоплательщиками  
при информационном обслуживании  
и информировании налогоплательщиков  
в электронной форме  
по телекоммуникационным  
каналам связи

Код по КНД 1166107

Выписка операций по расчету с бюджетом

<дата> <дата>  
по состоянию на: с ----- по -----

ИНН:	КПП:
Наименование организации (Ф.И.О. физического лица):	
ИФНС:	
Адрес налогоплательщика:	
Статус налогоплательщика:	
КБК:	
Наименование налога:	
Код ОКАТО/ОКТМО:	
Валюта:	

Дата записи операции в карточку "Расчеты с бюджетом"	Срок уплаты	Операция	Документ					Вид платежа	Сумма			Сальдо расчетов (+), (-)		Досрочно погашена отсроченная задолженность
			дата предв.НО	вид	номер	дата	отч. период		дебет	кредит	учтено	по виду платежа	по карточке "Расчеты с бюджетом"	
1	2	3	4	5	6	7	8	9	10	11	12	13	14	15

(наименование, код налогового органа)



Приложение № 5  
к Методическим рекомендациям  
по организации электронного  
документооборота между налоговыми  
органами и налогоплательщиками  
при информационном обслуживании  
и информировании налогоплательщиков  
в электронной форме  
по телекоммуникационным  
каналам связи

Код по КНД 1166108

Перечень бухгалтерской и налоговой отчетности,  
представленной в отчетном году  
<дата> <дата>  
по состоянию на: с ----- по -----

ИНН: \_\_\_\_\_ КПП: \_\_\_\_\_  
Наименование организации (Ф.И.О. физического лица): \_\_\_\_\_  
ИФНС: \_\_\_\_\_  
Адрес налогоплательщика: \_\_\_\_\_

Рег. N	Документ	Дата документа	Место представления документа	Дополнительные сведения	Статус налогоплательщика	Период отчетности	Срок представления документа	Дата представления документа	Вид документа отчетности	Способ представления документа	Форма представления документа	Состояние обработки документа	Сумма по декларации	Сумма операций в КРСВ			Дата проведения операции
														Сумма, руб.	КБК	ОКАТО/ОКТМО	
1	2	3	4	5	6	7	8	9	10	11	12	13	14	15	16	17	18

Обобщенные данные о принятых документах

Всего документов	XXXX
------------------	------

---

Из них:	
1. На бумажном носителе:	XXX
в том числе с электронной копией	XXX
1.1. Лично	XXX
1.2. По почте	XXX
2. В электронном виде без дублирования на бумажном носителе	XXX
2.1. по каналам связи	XXX
2.2. на съемных носителях	XXX

---

(наименование, код налогового органа)

---

Приложение № 6  
к Методическим рекомендациям  
по организации электронного  
документооборота между налоговыми  
органами и налогоплательщиками  
при информационном обслуживании  
и информировании налогоплательщиков  
в электронной форме  
по телекоммуникационным  
каналам связи

I. Проверки, осуществляемые приемным комплексом налогового органа

1. Подтверждение абонента-отправителя и типа вложения

1.1. Проверка имени отправителя - файл поступил от зарегистрированного абонента (в системе зарегистрирован идентификатор абонента, совпадающий с идентификатором абонента-отправителя).

1.2. Проверка маршрута документа - отправителю должна быть разрешена отправка документов получателю.

1.3. Проверка соответствия имени вложения типу сообщения - имя вложения должно соответствовать требованиям формата представления к наименованию файлов и типу сообщения.

1.4. Проверка уникальности имени файла - для каждого абонента (налогоплательщика или представителя) в рамках одного приемного комплекса налогового органа (независимо от того, от скольких налогоплательщиков он имеет полномочия) в каждый налоговый орган разрешена отправка файла с одним и тем же именем только один раз.

1.5. Проверка транспортного контейнера на соответствие требованиям унифицированного формата транспортного контейнера.

2. Проверка абонента-отправителя в наименовании файла

ИНН в наименовании файла может принадлежать следующим владельцам:

- налогоплательщику (организация, индивидуальный предприниматель, физическое лицо), в случае представления запроса (обращения) непосредственно налогоплательщиком (10/12 символов). В случае если физическое лицо не имеет ИНН, то в наименовании файла указывается вместо ИНН двенадцать нулей;

- представителю (организация, физическое лицо) в случае представления запроса (обращения) представителем налогоплательщика (10/12 символов). В случае если физическое лицо не имеет ИНН, то в наименовании файла указывается вместо ИНН двенадцать нулей.

3. Проверка электронной подписи абонента-отправителя

ЭП налогоплательщика (представителя), которой подписан поступивший электронный документ (документы), на момент его поступления в налоговый орган должна быть действующей, и в сертификате ключа проверки ЭП владельца должны быть указаны реквизиты абонента-отправителя.

4. Проверка идентификации файла

Имя файла запроса (обращения) должно соответствовать утвержденным требованиям формата согласно приказам ФНС России:

- структура имени файла на соответствие утвержденным требованиям;

- тип документа запроса (обращения) по префиксу в имени файла;

- коды получателя(ей) в имени файла запроса (код(ы) налогового органа) действующие и присутствуют в справочнике обозначений налоговых органов.

5. Проверка соответствия реквизитов отправителя-представителя

В случае, если запрос (обращение) подписан представителем, должен присутствовать файл с информационным сообщением о представительстве, при этом должны совпадать:

- при направлении запроса (обращения) абонентом-представителем - ИНН представителя в именах

---

---

файлов запроса (обращения) и информационном сообщении о представительстве;

- при направлении запроса (обращения) абонентом-представителем соответствующие реквизиты (ИНН налогоплательщика, ИНН представителя, реквизиты физических лиц) в файле информационного сообщения о представительстве и файле запроса;

- реквизиты физического лица и ИНН организации (если представителем является организация) представителя в файле информационного сообщения о представительстве с соответствующими значениями реквизитов владельца ЭП в сертификате ключа проверки ЭП.

II. Проверки запросов, осуществляемые программным комплексом налогового органа, и обращений, осуществляемые приемным комплексом налогового органа

1. Проверка правомочности представления запроса в данный налоговый орган

Проверка постановки на учет в налоговом органе налогоплательщика, указанного в запросе.

2. Проверка полномочий подписи запроса

Проверка по данным информационных ресурсов налогового органа права должностного лица налогоплательщика (представителя) запрашивать и получать информацию данного налогоплательщика.

3. Проверка запроса/обращения на информационное обслуживание на соответствие утвержденным требованиям формата

Проверка синтаксиса и структуры поступившего файла запроса/обращения на соответствие утвержденным ФНС России требованиям.

4. Проверка наличия открытых налоговых обязательств запрашиваемым.

**ФОРМАТ  
ПРЕДСТАВЛЕНИЯ ЗАПРОСА НА ПРЕДОСТАВЛЕНИЕ  
ИНФОРМАЦИОННЫХ УСЛУГ В РАМКАХ ИНФОРМАЦИОННОГО ОБСЛУЖИВАНИЯ  
И ИНФОРМИРОВАНИЯ НАЛОГОПЛАТЕЛЬЩИКОВ В ЭЛЕКТРОННОЙ  
ФОРМЕ ПО ТЕЛЕКОММУНИКАЦИОННЫМ КАНАЛАМ СВЯЗИ**

**I. ОБЩИЕ СВЕДЕНИЯ**

1. Настоящий формат описывает требования к XML файлам передачи в налоговые органы в электронной форме запроса на предоставление информационных услуг в рамках информационного обслуживания и информирования налоговыми органами налогоплательщиков по телекоммуникационным каналам связи (далее - файл обмена).

2. Номер версии настоящего формата 5.02, часть DCCCLI.

**II. ОПИСАНИЕ ФАЙЛА ОБМЕНА**

3. Имя файла обмена должно иметь следующий вид:

R\_T\_A\_K\_O\_GGGGMMDD\_N, где:

R\_T - префикс, принимающий значение IU\_ZAPR;

A\_K - идентификатор получателя информации, где: A - идентификатор получателя, которому направляется файл обмена, K - идентификатор конечного получателя, для которого предназначена информация из данного файла обмена <1>. Каждый из идентификаторов (A и K) имеет вид для налоговых органов - четырехразрядный код (код налогового органа в соответствии с классификатором "Система обозначения налоговых органов" (СОНО);

-----

<1> Передача файла от отправителя к конечному получателю (K) может осуществляться в несколько этапов через другие налоговые органы, осуществляющие передачу файла на промежуточных этапах, которые обозначаются идентификатором A. В случае передачи файла от отправителя к конечному получателю при отсутствии налоговых органов, осуществляющих передачу на промежуточных этапах, значения идентификаторов A и K совпадают.

O - идентификатор отправителя информации, имеет вид:

для организаций - девятнадцатиразрядный код (идентификационный номер налогоплательщика (далее - ИНН) и код причины постановки на учет (далее - КПП) организации (обособленного подразделения);

для физических лиц - двенадцатиразрядный код (ИНН физического лица, при наличии. При отсутствии ИНН - последовательность из двенадцати нулей);

GGGG - год формирования передаваемого файла, MM - месяц, DD - день;

N - идентификационный номер файла (длина - от 1 до 36 знаков. Идентификационный номер файла должен обеспечивать уникальность файла).

Расширение имени файла - xml. Расширение имени файла может указываться как строчными, так и прописными буквами.

Параметры первой строки файла обмена

Первая строка XML файла должна иметь следующий вид:

<?xml version="1.0" encoding="windows-1251"?>

Имя файла, содержащего XML схему файла обмена, должно иметь следующий вид:

---

IU\_ZAPR\_1\_851\_01\_05\_02\_xx, где xx - номер версии схемы.

Расширение имени файла - xsd.

XML схема файла обмена приводится отдельным файлом и размещается на сайте Федеральной налоговой службы.

4. Логическая модель файла обмена представлена в виде диаграммы структуры файла обмена на рисунке 1 настоящего формата. Элементами логической модели файла обмена являются элементы и атрибуты XML файла. Перечень структурных элементов логической модели файла обмена и сведения о них приведены в [таблицах 4.1 - 4.17](#) настоящего формата.

Для каждого структурного элемента логической модели файла обмена приводятся следующие сведения:

наименование элемента. Приводится полное наименование элемента <1>;

-----

<1> В строке таблицы могут быть описаны несколько элементов, наименования которых разделены символом "|". Такая форма записи применяется в случае возможного наличия в файле обмена только одного элемента из описанных в этой строке.

сокращенное наименование (код) элемента. Приводится сокращенное наименование элемента. Синтаксис сокращенного наименования должен удовлетворять спецификации XML;

признак типа элемента. Может принимать следующие значения: "С" - сложный элемент логической модели (содержит вложенные элементы), "П" - простой элемент логической модели, реализованный в виде элемента XML файла, "А" - простой элемент логической модели, реализованный в виде атрибута элемента XML файла. Простой элемент логической модели не содержит вложенные элементы;

формат элемента. Формат элемента представляется следующими условными обозначениями: Т - символьная строка; N - числовое значение (целое или дробное).

Формат символьной строки указывается в виде Т(n-k) или Т(=k), где: n - минимальное количество знаков, k - максимальное количество знаков, символ "-" - разделитель, символ "=" означает фиксированное количество знаков в строке. В случае, если минимальное количество знаков равно 0, формат имеет вид Т(0-k). В случае, если максимальное количество знаков неограниченно, формат имеет вид Т(n-).

Формат числового значения указывается в виде N(m.k), где: m - максимальное количество знаков в числе, включая знак (для отрицательного числа), целую и дробную часть числа без разделяющей десятичной точки, k - максимальное число знаков дробной части числа. Если число знаков дробной части числа равно 0 (т.е. число целое), то формат числового значения имеет вид N(m).

Для простых элементов, являющихся базовыми в XML (определенными в <http://www.w3.org/TR/xmlschema-0>), например, элемент с типом "date", поле "Формат элемента" не заполняется. Для таких элементов в поле "Дополнительная информация" указывается тип базового элемента;

признак обязательности элемента определяет обязательность присутствия элемента (совокупности наименования элемента и его значения) в файле обмена. Признак обязательности элемента может принимать следующие значения: "О" - наличие элемента в файле обмена обязательно; "Н" - наличие элемента в файле обмена необязательно, т.е. элемент может отсутствовать. Если элемент принимает ограниченный перечень значений (по классификатору, кодовому словарю и т.п.), то признак обязательности элемента дополняется символом "К". Например: "ОК". В случае, если количество реализаций элемента может быть более одной, то признак обязательности элемента дополняется символом "М". Например: "НМ", "ОКМ".

К вышеперечисленным признакам обязательности элемента может добавляться значение "У" в случае описания в XML схеме условий, предъявляемых к элементу в файле обмена, описанных в графе "Дополнительная информация". Например: "НУ", "ОКУ";

---

дополнительная информация содержит, при необходимости, требования к элементу файла обмена, не указанные ранее. Для сложных элементов указывается ссылка на таблицу, в которой описывается состав данного элемента. Для элементов, принимающих ограниченный перечень значений из классификатора (кодového словаря и т.п.), указывается соответствующее наименование классификатора (кодového словаря и т.п.) или приводится перечень возможных значений. Для классификатора (кодového словаря и т.п.) может указываться ссылка на его местонахождение. Для элементов, использующих пользовательский тип данных, указывается наименование типового элемента.

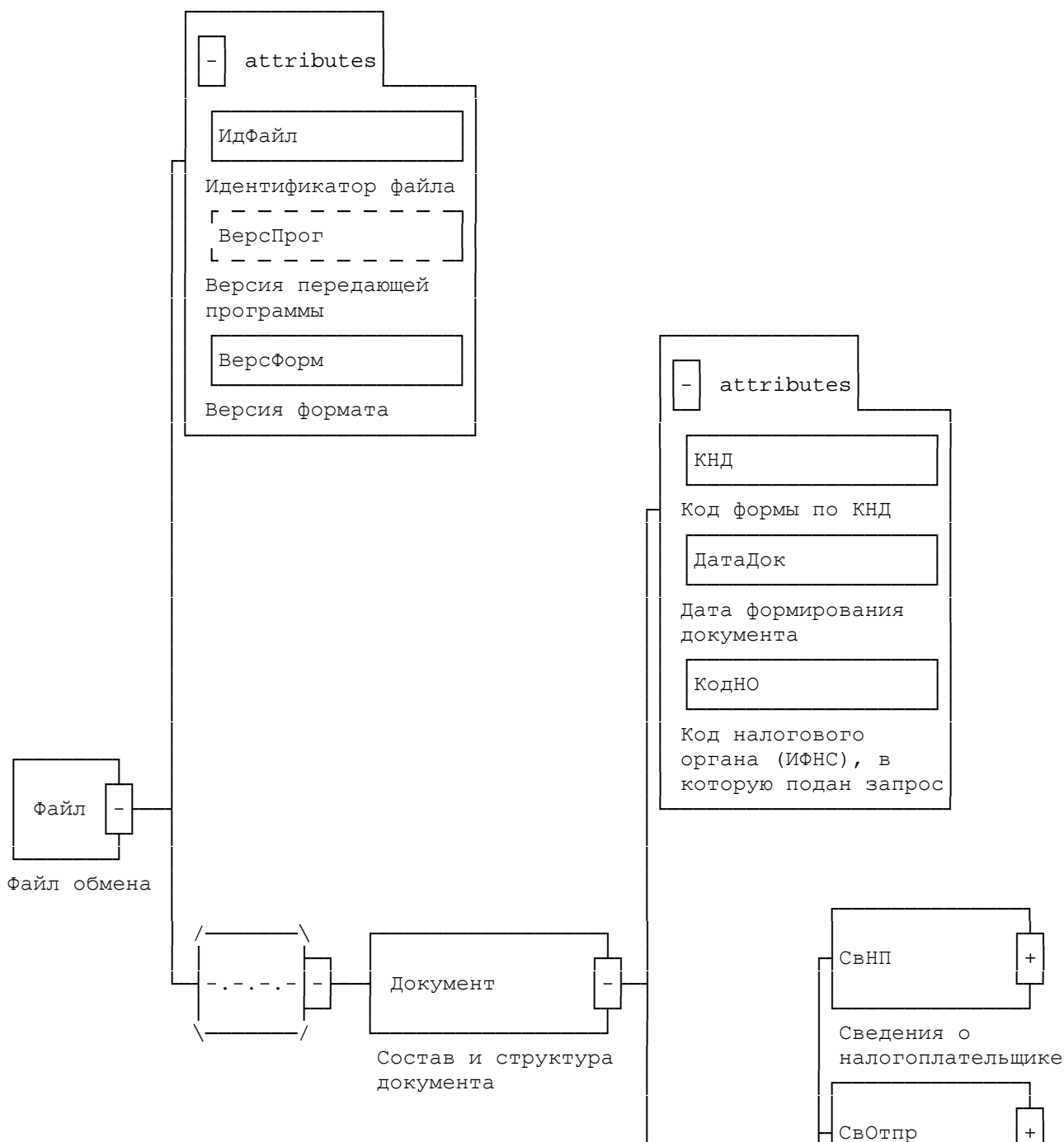





Рисунок 1. Диаграмма структуры файла обмена

Таблица 4.1

Файл обмена (Файл)

Наименование элемента	Сокращенное наименование (код) элемента	Признак типа элемента	Формат элемента	Признак обязательности элемента	Дополнительная информация
Идентификатор файла	ИдФайл	А	T(1-150)	OU	Содержит (повторяет) имя сформированного файла (без расширения)
Версия передающей программы	ВерсПрог	А	T(1-40)	Н	
Версия формата	ВерсФорм	А	T(1-5)	О	Принимает значение: 5.02
Состав и структура документа	Документ	С		О	Состав элемента представлен в табл. 4.2

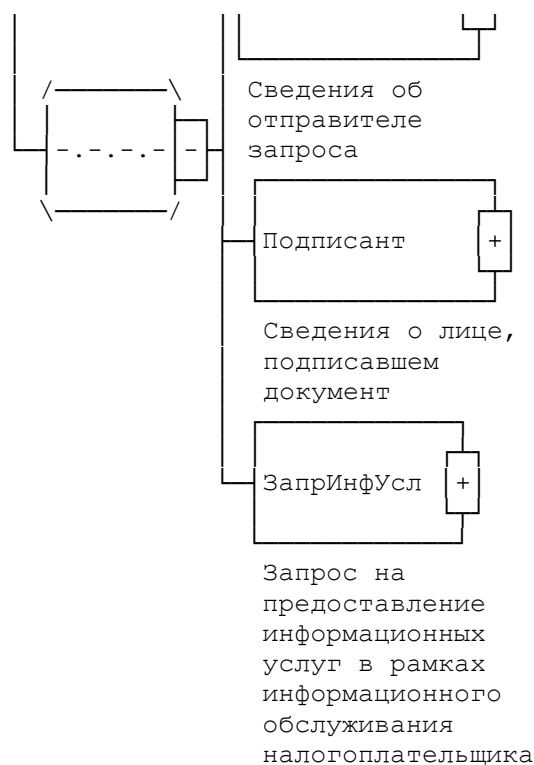
Таблица 4.2

Состав и структура документа (Документ)

Наименование элемента	Сокращенное наименование (код) элемента	Признак типа элемента	Формат элемента	Признак обязательности элемента	Дополнительная информация
Код формы по КНД	КНД	А	T(=7)	OK	Типовой элемент <КНДТип>. Принимает значение: 1166101
Дата формирования документа	ДатаДок	А	T(=10)	О	Типовой элемент <ДатаТип>. Дата в формате ДД.ММ.ГГГГ
Код налогового органа (ИФНС), в который подан запрос	КодНО	А	T(=4)	OK	Типовой элемент <СОНОТип>. Принимает значение в соответствии с классификатором "Система обозначений налоговых"

					органов"
Сведения о налогоплательщике	СвНП	С		О	Состав элемента представлен в <a href="#">табл. 4.3</a>
Сведения об отправителе запроса	СвОтпр	С		О	Состав элемента представлен в <a href="#">табл. 4.5</a>
Сведения о лице, подписавшем документ	Подписант	С		О	Состав элемента представлен в <a href="#">табл. 4.7</a>
Запрос на предоставление информационных услуг в рамках информационного обслуживания налогоплательщика	ЗапрИнфУсл	С		О	Состав элемента представлен в <a href="#">табл. 4.8</a>

Таблица 4.3

## Сведения о налогоплательщике (СвНП)

Наименование элемента	Сокращенное наименование (код) элемента	Признак типа элемента	Формат элемента	Признак обязательности элемента	Дополнительная информация
Налогоплательщик - юридическое лицо	НПЮЛ	С		О	Состав элемента представлен в <a href="#">табл. 4.4</a>
Налогоплательщик - физическое лицо (зарегистрированное в качестве индивидуального предпринимателя/ не являющееся индивидуальным предпринимателем)	НПФЛ	С		О	Типовой элемент <СвФЛ>. Состав элемента представлен в <a href="#">табл. 4.14</a>
Адрес места нахождения/ места жительства налогоплательщика	АдрРФ	С		О	Типовой элемент <АдрРФТип>. Состав элемента представлен в <a href="#">табл. 4.16</a>

Таблица 4.4

## Налогоплательщик - юридическое лицо (НПЮЛ)

Наименование элемента	Сокращенное наименование (код) элемента	Признак типа элемента	Формат элемента	Признак обязательности элемента	Дополнительная информация
Наименование организации	НаимОрг	А	T(1-1000)	О	
ИНН организации	ИННЮЛ	А	T(=10)	О	Типовой элемент <ИННЮЛТип>
КПП	КПП	А	T(=9)	НУ	Типовой элемент <КППТип>. При значении элемента <ИФНС>, отличном от 0000, элемент <КПП> необязателен (может отсутствовать). При значении элемента <ИФНС>, равном 0000, элемент <КПП> не может присутствовать

Таблица 4.5

### Сведения об отправителе запроса (СвОтпр)

Наименование элемента	Сокращенное наименование (код) элемента	Признак типа элемента	Формат элемента	Признак обязательности элемента	Дополнительная информация
Сведения об отправителе - юридическом лице	СвОтпрЮЛ	С		О	Состав элемента представлен в табл. 4.6
Сведения об отправителе - физическом лице	СвОтпрФЛ	С		О	Типовой элемент <СвФЛ>. Состав элемента представлен в табл. 4.14

Таблица 4.6

### Сведения об отправителе - юридическом лице (СвОтпрЮЛ)

Наименование элемента	Сокращенное наименование (код) элемента	Признак типа элемента	Формат элемента	Признак обязательности элемента	Дополнительная информация
Наименование организации	НаимОрг	А	T(1-1000)	О	
ИНН организации	ИННЮЛ	А	T(=10)	О	Типовой элемент <ИННЮЛТип>
КПП	КПП	А	T(=9)	О	Типовой элемент <КППТип>

Таблица 4.7

### Сведения о лице, подписавшем документ (Подписант)

Наименование элемента	Сокращенное наименование (код) элемента	Признак типа элемента	Формат элемента	Признак обязательности элемента	Дополнительная информация
Признак лица, подписавшего документ	ПрПодп	А	T(=1)	ОК	Принимает значение: 1 - налогоплательщик   2 - представитель налогоплательщика
Должность лица, подписавшего документ	Должн	А	T(1-128)	Н	
Фамилия, имя, отчество	ФИО	С		НУ	Типовой элемент <ФИОТип>. Состав элемента представлен в табл. 4.17. Элемент обязателен при выполнении одного из условий: - <ПрПодп> = 2   - <ПрПодп> = 1 и наличие <НПЮЛ>

Таблица 4.8

### Запрос на предоставление информационных услуг в рамках информационного обслуживания налогоплательщика (ЗапрИнфУсл)

Наименование элемента	Сокращенное наименование	Признак типа	Формат элемента	Признак обязательности	Дополнительная информация
-----------------------	--------------------------	--------------	-----------------	------------------------	---------------------------

	(код) элемента	элемента		элемента	
Код инспекции ФНС России, в которой формируется ответ	ИФНС	A	T(=4)	OK	Типовой элемент <СОНОТип>. Принимает значение в соответствии с классификатором "Система обозначений налоговых органов". Код ИФНС конечного получателя. При запросе на получение информации в целом по организации принимает значение 0000
Код запроса	КодЗапр	A	T(=1)	OK	Принимает значение: 1 - справка о состоянии расчетов по налогам, сборам, пеням и штрафам   2 - выписка операций по расчетам с бюджетом   3 - перечень налоговых деклараций (расчетов) и бухгалтерской отчетности   4 - акт сверки расчетов по налогам, сборам, пеням и штрафам   5 - справка об исполнении налогоплательщиком (плательщиком сборов, налоговым агентом) обязанности по уплате налогов, сборов, пеней, штрафов
Формат представления ответа	ФормОтв	A	T(=1)	OKV	Принимает значение: 1 - в формате RTF   2 - в формате XML   3 - в формате XLS   4 - в формате PDF. Элемент принимает значение 2 при значении элемента <ИФНС> = 0000
Запрос справки о состоянии расчетов по налогам, сборам, пеням и штрафам   Запрос выписки операций по расчетам с бюджетом   Запрос перечня налоговых деклараций (расчетов) и бухгалтерской отчетности   Запрос акта сверки расчетов по налогам, сборам, пеням и штрафам   Запрос справки об исполнении налогоплательщиком (плательщиком сборов, налоговым агентом) обязанности по уплате налогов, сборов,	СпрРасБюд	C		OY	Состав элемента представлен в <a href="#">табл. 4.9</a> . Элемент присутствует при <КодЗапр> = 1
	ВыпОперРас	C		OY	Состав элемента представлен в <a href="#">табл. 4.10</a> . Элемент присутствует при <КодЗапр> = 2
	ПеречНалДекл	C		OY	Состав элемента представлен в <a href="#">табл. 4.11</a> . Элемент присутствует при <КодЗапр> = 3
	АктСвер	C		OY	Состав элемента представлен в <a href="#">табл. 4.12</a> . Элемент присутствует при <КодЗапр> = 4
	СпрИспОбяз	C		OY	Состав элемента представлен в <a href="#">табл. 4.13</a> . Элемент присутствует при <КодЗапр> = 5

пеней, штрафов					
----------------	--	--	--	--	--

Таблица 4.9

**Запрос справки о состоянии расчетов по налогам, сборам,  
пеням и штрафам (СпрРасБюд)**

Наименование элемента	Сокращенное наименование (код) элемента	Признак типа элемента	Формат элемента	Признак обязательности элемента	Дополнительная информация
На дату	НаДату	А	T(=10)	О	Типовой элемент <ДатаТип>. Дата в формате ДД.ММ.ГГГГ

Таблица 4.10

**Запрос выписки операций по расчетам с бюджетом (ВыпОперРас)**

Наименование элемента	Сокращенное наименование (код) элемента	Признак типа элемента	Формат элемента	Признак обязательности элемента	Дополнительная информация
Условие формирования выписки операций по расчетам с бюджетом	УслФорВып	А	T(=1)	ОК	Принимает значение: 1 - группировать по видам платежа   2 - не группировать по видам платежа
Отчетный год	Год	А		О	Типовой элемент <xs:gYear>. Год в формате ГГГГ
Запрашиваемый налог	СвНалог	С		НМ	Типовой элемент <СвНалог>. Состав элемента представлен в <a href="#">табл. 4.15</a>

Таблица 4.11

**Запрос перечня налоговых деклараций (расчетов)  
и бухгалтерской отчетности (ПеречНалДекл)**

Наименование элемента	Сокращенное наименование (код) элемента	Признак типа элемента	Формат элемента	Признак обязательности элемента	Дополнительная информация
Начальная дата периода по запросу информации	ДатаНач	А	T(=10)	О	Типовой элемент <ДатаТип>. Дата в формате ДД.ММ.ГГГГ
Конечная дата периода по запросу информации	ДатаКон	А	T(=10)	ОУ	Типовой элемент <ДатаТип>. Дата в формате ДД.ММ.ГГГГ. Значение ГГГГ в элементе <ДатаКон> должно совпадать со значением ГГГГ в элементе <ДатаНач>
Условие выбора отчетности	УслВыбОтч	А	T(=1)	ОК	Принимает значение: 1 - все виды деклараций   2 - первичные   3 - корректирующие (последняя коррекция)

Таблица 4.12

**Запрос акта сверки расчетов по налогам, сборам, пеням  
и штрафам (АктСвер)**

Наименование элемента	Сокращенное наименование (код) элемента	Признак типа элемента	Формат элемента	Признак обязательности элемента	Дополнительная информация
Год	Год	А		О	Типовой элемент <xs:gYear>. Год в формате ГГГГ
На дату	НаДату	А	T(=10)	О	Типовой элемент <ДатаТип>. Дата в формате ДД.ММ.ГГГГ
Запрашиваемый налог	СвНалог	С		НМ	Типовой элемент <СвНалог>. Состав элемента представлен в <a href="#">табл. 4.15</a>

Таблица 4.13

**Запрос справки об исполнении налогоплательщиком  
(плательщиком сборов, налоговым агентом) обязанности  
по уплате налогов, сборов, пеней, штрафов (СпрИспОбяз)**

Наименование элемента	Сокращенное наименование (код) элемента	Признак типа элемента	Формат элемента	Признак обязательности элемента	Дополнительная информация
На дату	НаДату	А	T(=10)	О	Типовой элемент <ДатаТип>. Дата в формате ДД.ММ.ГГГГ

Таблица 4.14

**Сведения о физическом лице (СвФЛ)**

Наименование элемента	Сокращенное наименование (код) элемента	Признак типа элемента	Формат элемента	Признак обязательности элемента	Дополнительная информация
ИНН физического лица	ИННФЛ	А	T(=12)	О	Типовой элемент <ИННФЛТип>
Фамилия, имя, отчество физического лица	ФИО	С		О	Типовой элемент <ФИОТип>. Состав элемента представлен в <a href="#">табл. 4.17</a>

Таблица 4.15

**Дополнительные реквизиты запроса (СвНалог)**

Наименование элемента	Сокращенное наименование (код) элемента	Признак типа элемента	Формат элемента	Признак обязательности элемента	Дополнительная информация
Наименование налога (сбора)	Налог	А	T(1-254)	Н	
Запрашиваемый КБК	КБК	А	T(=20)	ОК	Типовой элемент <КБКТип>. Принимает значение в соответствии с Классификатором кодов классификации доходов бюджетов Российской Федерации
ОКАТО уплаты	ОКАТО	П	T(=11)	ОК	Типовой элемент <ОКАТОТип>. Принимает значение в соответствии с Общероссийским классификатором объектов

ОКТМО уплаты	ОКТМО	П	T(=11)	ОК	административно-территориального деления Типовой элемент <ОКТМОТип>. Принимает значение в соответствии с Общероссийским классификатором территорий муниципальных образований
--------------	-------	---	--------	----	---

Таблица 4.16

Адрес в Российской Федерации (АдрРФТип)

Наименование элемента	Сокращенное наименование (код) элемента	Признак типа элемента	Формат элемента	Признак обязательности элемента	Дополнительная информация
Индекс	Индекс	А	T(=6)	Н	
Код региона	КодРегион	А	T(=2)	ОК	Типовой элемент <ССРФТип>. Принимает значения в соответствии со справочником "Субъекты Российской Федерации"
Район	Район	А	T(1-50)	Н	
Город	Город	А	T(1-50)	Н	
Населенный пункт	НаселПункт	А	T(1-50)	Н	
Улица	Улица	А	T(1-50)	Н	
Дом	Дом	А	T(1-20)	Н	
Корпус	Корпус	А	T(1-20)	Н	
Квартира	Кварт	А	T(1-20)	Н	

Таблица 4.17

Фамилия, имя, отчество (ФИОТип)

Наименование элемента	Сокращенное наименование (код) элемента	Признак типа элемента	Формат элемента	Признак обязательности элемента	Дополнительная информация
Фамилия	Фамилия	А	T(1-60)	О	
Имя	Имя	А	T(1-60)	О	
Отчество	Отчество	А	T(1-60)	Н	

**ФОРМАТ  
ПРЕДСТАВЛЕНИЯ ОБРАЩЕНИЯ В ЦЕЛЯХ ПОЛУЧЕНИЯ ИНФОРМАЦИИ  
В РАМКАХ ИНФОРМАЦИОННОГО ОБСЛУЖИВАНИЯ И ИНФОРМИРОВАНИЯ  
НАЛОГОПЛАТЕЛЬЩИКОВ В ЭЛЕКТРОННОЙ ФОРМЕ  
ПО ТЕЛЕКОММУНИКАЦИОННЫМ КАНАЛАМ СВЯЗИ**

**I. ОБЩИЕ СВЕДЕНИЯ**

1. Настоящий формат описывает требования к XML файлам передачи в налоговые органы в электронной форме сведений по обращению в целях получения информации в рамках информационного обслуживания и информирования налоговыми органами налогоплательщиков по телекоммуникационным каналам связи (далее - файл обмена).

2. Номер версии настоящего формата 5.02, часть DCCCLII.

**II. ОПИСАНИЕ ФАЙЛА ОБМЕНА**

3. Имя файла обмена должно иметь следующий вид:

R\_T\_A\_K\_O\_GGGGMMDD\_N, где:

R\_T - префикс, принимающий значение IU\_OBRNP;

A\_K - идентификатор получателя информации, где: A - идентификатор получателя, которому направляется файл обмена, K - идентификатор конечного получателя, для которого предназначена информация из данного файла обмена <1>. Каждый из идентификаторов (A и K) имеет вид для налоговых органов - четырехразрядный код (код налогового органа в соответствии с классификатором "Система обозначения налоговых органов" (СОНО);

-----

<1> Передача файла от отправителя к конечному получателю (K) может осуществляться в несколько этапов через другие налоговые органы, осуществляющие передачу файла на промежуточных этапах, которые обозначаются идентификатором A. В случае передачи файла от отправителя к конечному получателю при отсутствии налоговых органов, осуществляющих передачу на промежуточных этапах, значения идентификаторов A и K совпадают.

O - идентификатор отправителя информации, имеет вид:

для организаций - девятнадцатиразрядный код (идентификационный номер налогоплательщика (далее - ИНН) и код причины постановки на учет (далее - КПП) организации (обособленного подразделения);

для физических лиц - двенадцатиразрядный код (ИНН физического лица, при наличии. При отсутствии ИНН - последовательность из двенадцати нулей);

GGGG - год формирования передаваемого файла, MM - месяц, DD - день;

N - идентификационный номер файла (длина - от 1 до 36 знаков. Идентификационный номер файла должен обеспечивать уникальность файла).

Расширение имени файла - xml. Расширение имени файла может указываться как строчными, так и прописными буквами.

Параметры первой строки файла обмена

Первая строка XML файла должна иметь следующий вид:

<?xml version="1.0" encoding="windows-1251"?>

Имя файла, содержащего XML схему файла обмена, должно иметь следующий вид:



---

IU\_OBRNP\_1\_852\_01\_05\_02\_xx, где xx - номер версии схемы.

Расширение имени файла - xsd.

XML схема файла обмена приводится отдельным файлом и размещается на сайте Федеральной налоговой службы.

4. Логическая модель файла обмена представлена в виде диаграммы структуры файла обмена на рисунке 1 настоящего формата. Элементами логической модели файла обмена являются элементы и атрибуты XML файла. Перечень структурных элементов логической модели файла обмена и сведения о них приведены в [таблицах 4.1 - 4.11](#) настоящего формата.

Для каждого структурного элемента логической модели файла обмена приводятся следующие сведения:

наименование элемента. Приводится полное наименование элемента <1>;

-----

<1> В строке таблицы могут быть описаны несколько элементов, наименования которых разделены символом "|". Такая форма записи применяется в случае возможного наличия в файле обмена только одного элемента из описанных в этой строке.

сокращенное наименование (код) элемента. Приводится сокращенное наименование элемента. Синтаксис сокращенного наименования должен удовлетворять спецификации XML;

признак типа элемента. Может принимать следующие значения: "С" - сложный элемент логической модели (содержит вложенные элементы), "П" - простой элемент логической модели, реализованный в виде элемента XML файла, "А" - простой элемент логической модели, реализованный в виде атрибута элемента XML файла. Простой элемент логической модели не содержит вложенные элементы;

формат элемента. Формат элемента представляется следующими условными обозначениями: Т - символьная строка; N - числовое значение (целое или дробное).

Формат символьной строки указывается в виде Т(n-k) или Т(=k), где: n - минимальное количество знаков, k - максимальное количество знаков, символ "-" - разделитель, символ "=" означает фиксированное количество знаков в строке. В случае, если минимальное количество знаков равно 0, формат имеет вид Т(0-k). В случае, если максимальное количество знаков неограниченно, формат имеет вид Т(n-).

Формат числового значения указывается в виде N(m.k), где: m - максимальное количество знаков в числе, включая знак (для отрицательного числа), целую и дробную часть числа без разделяющей десятичной точки, k - максимальное число знаков дробной части числа. Если число знаков дробной части числа равно 0 (т.е. число целое), то формат числового значения имеет вид N(m).

Для простых элементов, являющихся базовыми в XML (определенными в <http://www.w3.org/TR/xmlschema-0>), например, элемент с типом "date", поле "Формат элемента" не заполняется. Для таких элементов в поле "Дополнительная информация" указывается тип базового элемента;

признак обязательности элемента определяет обязательность присутствия элемента (совокупности наименования элемента и его значения) в файле обмена. Признак обязательности элемента может принимать следующие значения: "О" - наличие элемента в файле обмена обязательно; "Н" - наличие элемента в файле обмена необязательно, т.е. элемент может отсутствовать. Если элемент принимает ограниченный перечень значений (по классификатору, кодовому словарю и т.п.), то признак обязательности элемента дополняется символом "К". Например: "ОК". В случае, если количество реализаций элемента может быть более одной, то признак обязательности элемента дополняется символом "М". Например: "НМ", "ОКМ".

К вышеперечисленным признакам обязательности элемента может добавляться значение "У" в случае описания в XML схеме условий, предъявляемых к элементу в файле обмена, описанных в графе "Дополнительная информация". Например: "НУ", "ОКУ";

---

дополнительная информация содержит, при необходимости, требования к элементу файла обмена, не указанные ранее. Для сложных элементов указывается ссылка на таблицу, в которой описывается состав данного элемента. Для элементов, принимающих ограниченный перечень значений из классификатора (кодového словаря и т.п.), указывается соответствующее наименование классификатора (кодového словаря и т.п.) или приводится перечень возможных значений. Для классификатора (кодového словаря и т.п.) может указываться ссылка на его местонахождение. Для элементов, использующих пользовательский тип данных, указывается наименование типового элемента.





Рисунок 1. Диаграмма структуры файла обмена

Таблица 4.1

Файл обмена (Файл)

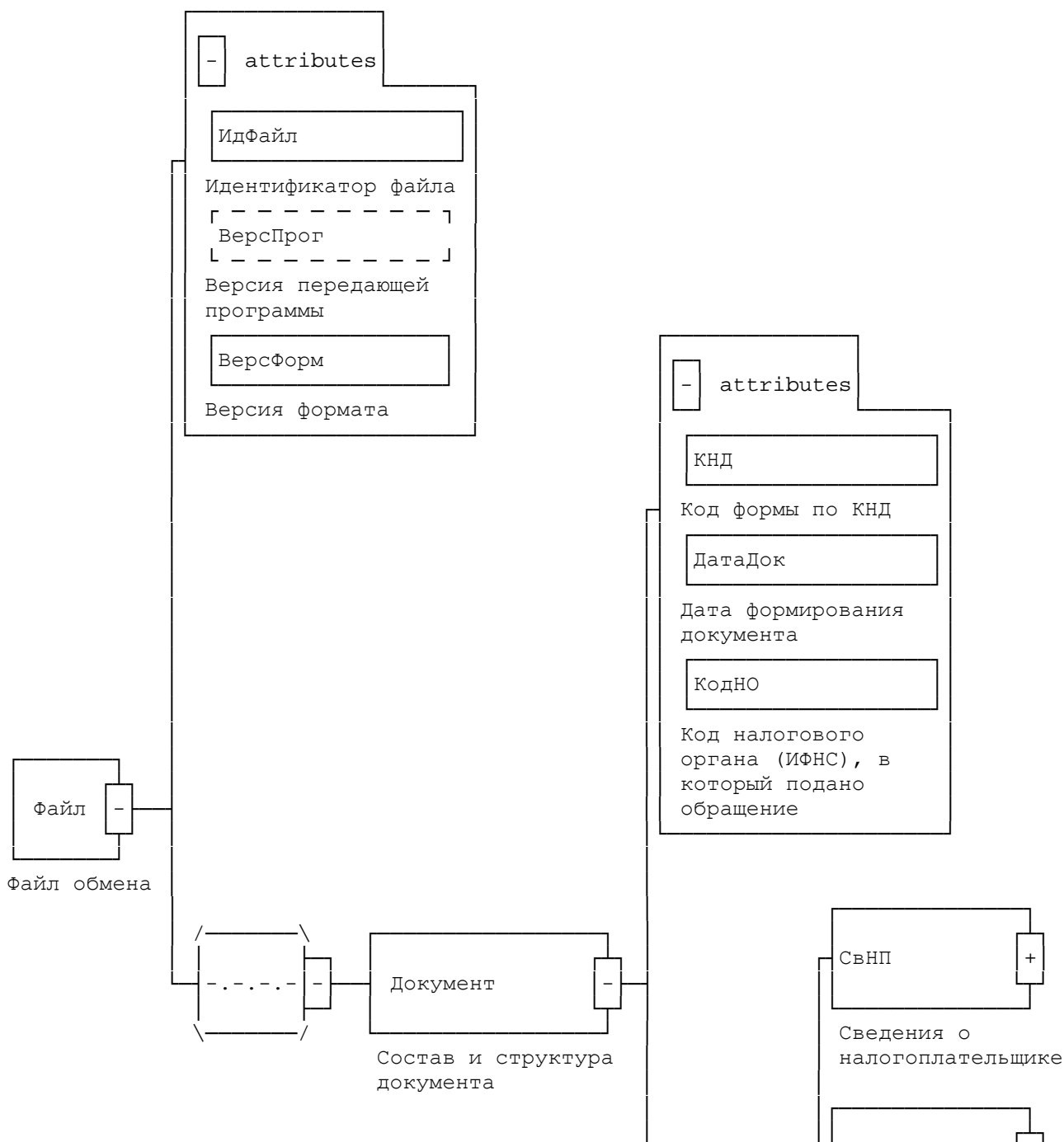
Наименование элемента	Сокращенное наименование (код) элемента	Признак типа элемента	Формат элемента	Признак обязательности элемента	Дополнительная информация
Идентификатор файла	ИдФайл	А	T(1-150)	ОУ	Содержит (повторяет) имя сформированного файла (без расширения)
Версия передающей программы	ВерсПрог	А	T(1-40)	Н	
Версия формата	ВерсФорм	А	T(1-5)	О	Принимает значение: 5.02
Состав и структура документа	Документ	С		О	Состав элемента представлен в табл. 4.2

Таблица 4.2

Состав и структура документа (Документ)

Наименование элемента	Сокращенное наименование (код) элемента	Признак типа элемента	Формат элемента	Признак обязательности элемента	Дополнительная информация
Код формы по КНД	КНД	А	T(=7)	ОК	Типовой элемент <КНДТип>. Принимает значение: 1166102
Дата формирования документа	ДатаДок	А	T(=10)	О	Типовой элемент <ДатаТип>. Дата в формате ДД.ММ.ГГГГ
Код налогового органа (ИФНС), в который подано обращение	КодНО	А	T(=4)	ОК	Типовой элемент <СОНОТип>. Принимает значение в соответствии с классификатором "Система обозначений налоговых"

					органов"
Сведения о налогоплательщике	СвНП	С		О	Состав элемента представлен в <a href="#">табл. 4.3</a>
Сведения об отправителе обращения	СвОтпр	С		О	Состав элемента представлен в <a href="#">табл. 4.4</a>
Сведения о лице, подписавшем документ	Подписант	С		О	Состав элемента представлен в <a href="#">табл. 4.5</a>
Обращение в целях получения информации	ОбрашИнф	С		О	Состав элемента представлен в <a href="#">табл. 4.6</a>

Таблица 4.3

### Сведения о налогоплательщике (СвНП)

Наименование элемента	Сокращенное наименование (код) элемента	Признак типа элемента	Формат элемента	Признак обязательности элемента	Дополнительная информация
Налогоплательщик - юридическое лицо	НПЮЛ	С		О	Типовой элемент <СвЮЛ>. Состав элемента представлен в <a href="#">табл. 4.8</a>
Налогоплательщик - физическое лицо (зарегистрированное в качестве индивидуального предпринимателя/не являющееся индивидуальным предпринимателем)	НПФЛ	С		О	Типовой элемент <СвФЛ>. Состав элемента представлен в <a href="#">табл. 4.9</a>
Адрес налогоплательщика	АдрРФ	С		О	Типовой элемент <АдрРФТип>. Состав элемента представлен в <a href="#">табл. 4.10</a>

Таблица 4.4

### Сведения об отправителе обращения (СвОтпр)

Наименование элемента	Сокращенное наименование (код) элемента	Признак типа элемента	Формат элемента	Признак обязательности элемента	Дополнительная информация
Сведения об отправителе - юридическом лице	СвОтпрЮЛ	С		О	Типовой элемент <СвЮЛ>. Состав элемента представлен в <a href="#">табл. 4.8</a>
Сведения об отправителе - физическом лице	СвОтпрФЛ	С		О	Типовой элемент <СвФЛ>. Состав элемента представлен в <a href="#">табл. 4.9</a>

Таблица 4.5

### Сведения о лице, подписавшем документ (Подписант)

Наименование элемента	Сокращенное наименование (код) элемента	Признак типа элемента	Формат элемента	Признак обязательности элемента	Дополнительная информация
-----------------------	---	-----------------------	-----------------	---------------------------------	---------------------------

Признак лица, подписавшего документ	ПрПодп	А	T(=1)	ОК	Принимает значение: 1 - налогоплательщик   2 - представитель налогоплательщика
Должность лица, подписавшего документ	Должн	А	T(1-128)	Н	
Фамилия, имя, отчество	ФИО	С		НУ	Типовой элемент <ФИОТип>. Состав элемента представлен в табл. 4.11. Элемент обязателен при выполнении одного из условий: - <ПрПодп> = 2   - <ПрПодп> = 1 и наличие <НПКУЛ>

Таблица 4.6

## Обращение в целях получения информации (ОбращИнф)

Наименование элемента	Сокращенное наименование (код) элемента	Признак типа элемента	Формат элемента	Признак обязательности элемента	Дополнительная информация
Номер обращения	НомОбращ	А	T(1-100)	О	
Код инспекции ФНС России, которая формирует письмо	ИФНС	А	T(=4)	ОК	Типовой элемент <СОНОТип>. Принимает значение в соответствии с классификатором "Система обозначений налоговых органов"
Текст обращения	ОбращТекст	П	T(0-)	О	Сведения представляются в кодировке Base64 как раздел СДАТА
Приложение к обращению	Прил	С		О	Состав элемента представлен в табл. 4.7

Таблица 4.7

## Приложение к обращению (Прил)

Наименование элемента	Сокращенное наименование (код) элемента	Признак типа элемента	Формат элемента	Признак обязательности элемента	Дополнительная информация
Количество файлов в приложении	КолФайл	А	N(2)	О	
Наименование файлов приложений	НаимПрил	П	T(1-100)	НМ	

Таблица 4.8

## Сведения о юридическом лице (СвЮЛ)

Наименование элемента	Сокращенное наименование (код) элемента	Признак типа элемента	Формат элемента	Признак обязательности элемента	Дополнительная информация
Наименование организации	НаимОрг	А	T(1-1000)	О	
ИНН организации	ИННЮЛ	А	T(=10)	О	Типовой элемент <ИННЮЛТип>
КПП	КПП	А	T(=9)	О	Типовой элемент <КППТип>

Таблица 4.9

### Сведения о физическом лице (СвФЛ)

Наименование элемента	Сокращенное наименование (код) элемента	Признак типа элемента	Формат элемента	Признак обязательности элемента	Дополнительная информация
ИНН физического лица	ИННФЛ	А	T (=12)	О	Типовой элемент <ИННФЛТип>
Фамилия, имя, отчество физического лица	ФИО	С		О	Типовой элемент <ФИОТип>. Состав элемента представлен в табл. 4.11

Таблица 4.10

### Адрес в Российской Федерации (АдрРФТип)

Наименование элемента	Сокращенное наименование (код) элемента	Признак типа элемента	Формат элемента	Признак обязательности элемента	Дополнительная информация
Индекс	Индекс	А	T (=6)	Н	
Код региона	КодРегион	А	T (=2)	ОК	Типовой элемент <ССРФТип>. Принимает значения в соответствии со справочником "Субъекты Российской Федерации"
Район	Район	А	T(1-50)	Н	
Город	Город	А	T(1-50)	Н	
Населенный пункт	НаселПункт	А	T(1-50)	Н	
Улица	Улица	А	T(1-50)	Н	
Дом	Дом	А	T(1-20)	Н	
Корпус	Корпус	А	T(1-20)	Н	
Квартира	Кварт	А	T(1-20)	Н	

Таблица 4.11

### Фамилия, имя, отчество (ФИОТип)

Наименование элемента	Сокращенное наименование (код) элемента	Признак типа элемента	Формат элемента	Признак обязательности элемента	Дополнительная информация
Фамилия	Фамилия	А	T(1-60)	О	
Имя	Имя	А	T(1-60)	О	
Отчество	Отчество	А	T(1-60)	Н	

**ФОРМАТ  
ПРЕДСТАВЛЕНИЯ СВЕДЕНИЙ ПО ПИСЬМУ НАЛОГОВОГО ОРГАНА  
(В ТОМ ЧИСЛЕ В ОТВЕТ НА ОБРАЩЕНИЕ НАЛОГОПЛАТЕЛЬЩИКА)  
В РАМКАХ ИНФОРМАЦИОННОГО ОБСЛУЖИВАНИЯ И ИНФОРМИРОВАНИЯ  
НАЛОГОПЛАТЕЛЬЩИКОВ В ЭЛЕКТРОННОЙ ФОРМЕ  
ПО ТЕЛЕКОММУНИКАЦИОННЫМ КАНАЛАМ СВЯЗИ**

**I. ОБЩИЕ СВЕДЕНИЯ**

1. Настоящий формат описывает требования к XML файлам передачи в электронной форме сведений по письму налогового органа в ответ на обращение налогоплательщика в рамках информационного обслуживания и информирования налоговыми органами налогоплательщиков по телекоммуникационным каналам связи (далее - файл обмена).

2. Номер версии настоящего формата 5.03, часть DCCCLIV.

**II. ОПИСАНИЕ ФАЙЛА ОБМЕНА**

3. Имя файла обмена должно иметь следующий вид:

R\_T\_A\_K\_O\_GGGGMMDD\_N, где:

R\_T - префикс, принимающий значение IU\_OTVNO;

A\_K - идентификатор получателя информации, где: A - идентификатор получателя, которому направляется файл обмена, K - идентификатор конечного получателя, для которого предназначена информация из данного файла обмена <1>. Каждый из идентификаторов (A и K) имеет вид:

-----

<1> Передача файла от отправителя к конечному получателю (K) может осуществляться в несколько этапов через другие налоговые органы, осуществляющие передачу файла на промежуточных этапах, которые обозначаются идентификатором A. В случае передачи файла от отправителя к конечному получателю при отсутствии налоговых органов, осуществляющих передачу на промежуточных этапах, значения идентификаторов A и K совпадают.

для организаций - девятнадцатизначный код (идентификационный номер налогоплательщика (далее - ИНН) и код причины постановки на учет (далее - КПП) организации (обособленного подразделения);

для физических лиц - двенадцатизначный код (ИНН физического лица, при наличии. При отсутствии ИНН - последовательность из двенадцати нулей);

для налоговых органов (только для идентификатора A) - четырехзначный код (код налогового органа в соответствии с классификатором "Система обозначения налоговых органов" (далее - СОНО);

O - идентификатор отправителя информации, для налоговых органов представляется в виде четырехзначного кода (код налогового органа по СОНО);

GGGG - год формирования передаваемого файла, MM - месяц, DD - день;

N - идентификационный номер файла (длина - от 1 до 36 знаков. Идентификационный номер файла должен обеспечивать уникальность файла).

Расширение имени файла - xml. Расширение имени файла может указываться как строчными, так и прописными буквами.

---

Параметры первой строки файла обмена

Первая строка XML файла должна иметь следующий вид:

```
<?xml version="1.0" encoding="windows-1251"?>
```

Имя файла, содержащего XML схему файла обмена, должно иметь следующий вид:

IU\_OTVNO\_1\_854\_01\_05\_03\_хх, где хх - номер версии схемы.

Расширение имени файла - xsd.

XML схема файла обмена приводится отдельным файлом и размещается на сайте Федеральной налоговой службы.

4. Логическая модель файла обмена представлена в виде диаграммы структуры файла обмена на рисунке 1 настоящего формата. Элементами логической модели файла обмена являются элементы и атрибуты XML файла. Перечень структурных элементов логической модели файла обмена и сведения о них приведены в [таблицах 4.1 - 4.11](#) настоящего формата.

Для каждого структурного элемента логической модели файла обмена приводятся следующие сведения:

наименование элемента. Приводится полное наименование элемента <1>;

-----

<1> В строке таблицы могут быть описаны несколько элементов, наименования которых разделены символом "|". Такая форма записи применяется в случае возможного наличия в файле обмена только одного элемента из описанных в этой строке.

сокращенное наименование (код) элемента. Приводится сокращенное наименование элемента. Синтаксис сокращенного наименования должен удовлетворять спецификации XML;

признак типа элемента. Может принимать следующие значения: "С" - сложный элемент логической модели (содержит вложенные элементы), "П" - простой элемент логической модели, реализованный в виде элемента XML файла, "А" - простой элемент логической модели, реализованный в виде атрибута элемента XML файла. Простой элемент логической модели не содержит вложенные элементы;

формат элемента. Формат элемента представляется следующими условными обозначениями: Т - символьная строка; N - числовое значение (целое или дробное).

Формат символьной строки указывается в виде Т(n-k) или Т(=k), где: n - минимальное количество знаков, k - максимальное количество знаков, символ "-" - разделитель, символ "=" означает фиксированное количество знаков в строке. В случае, если минимальное количество знаков равно 0, формат имеет вид Т(0-k). В случае, если максимальное количество знаков неограниченно, формат имеет вид Т(n-).

Формат числового значения указывается в виде N(m.k), где: m - максимальное количество знаков в числе, включая знак (для отрицательного числа), целую и дробную часть числа без разделяющей десятичной точки, k - максимальное число знаков дробной части числа. Если число знаков дробной части числа равно 0 (т.е. число целое), то формат числового значения имеет вид N(m).

Для простых элементов, являющихся базовыми в XML (определенными в <http://www.w3.org/TR/xmlschema-0>), например, элемент с типом "date", поле "Формат элемента" не заполняется. Для таких элементов в поле "Дополнительная информация" указывается тип базового элемента;

признак обязательности элемента определяет обязательность присутствия элемента (совокупности наименования элемента и его значения) в файле обмена. Признак обязательности элемента может принимать следующие значения: "О" - наличие элемента в файле обмена обязательно; "Н" - наличие элемента в файле обмена необязательно, т.е. элемент может отсутствовать. Если элемент принимает ограниченный перечень значений (по классификатору, кодовому словарию и т.п.), то признак обязательности элемента дополняется символом "К". Например: "ОК". В случае, если количество реализаций элемента может быть более одной, то

---



признак обязательности элемента дополняется символом "М". Например: "НМ", "ОКМ".

К вышеперечисленным признакам обязательности элемента может добавляться значение "У" в случае описания в XML схеме условий, предъявляемых к элементу в файле обмена, описанных в графе "Дополнительная информация". Например: "НУ", "ОКУ";

дополнительная информация содержит, при необходимости, требования к элементу файла обмена, не указанные ранее. Для сложных элементов указывается ссылка на таблицу, в которой описывается состав данного элемента. Для элементов, принимающих ограниченный перечень значений из классификатора (кодového словаря и т.п.), указывается соответствующее наименование классификатора (кодového словаря и т.п.) или приводится перечень возможных значений. Для классификатора (кодového словаря и т.п.) может указываться ссылка на его местонахождение. Для элементов, использующих пользовательский тип данных, указывается наименование типового элемента.

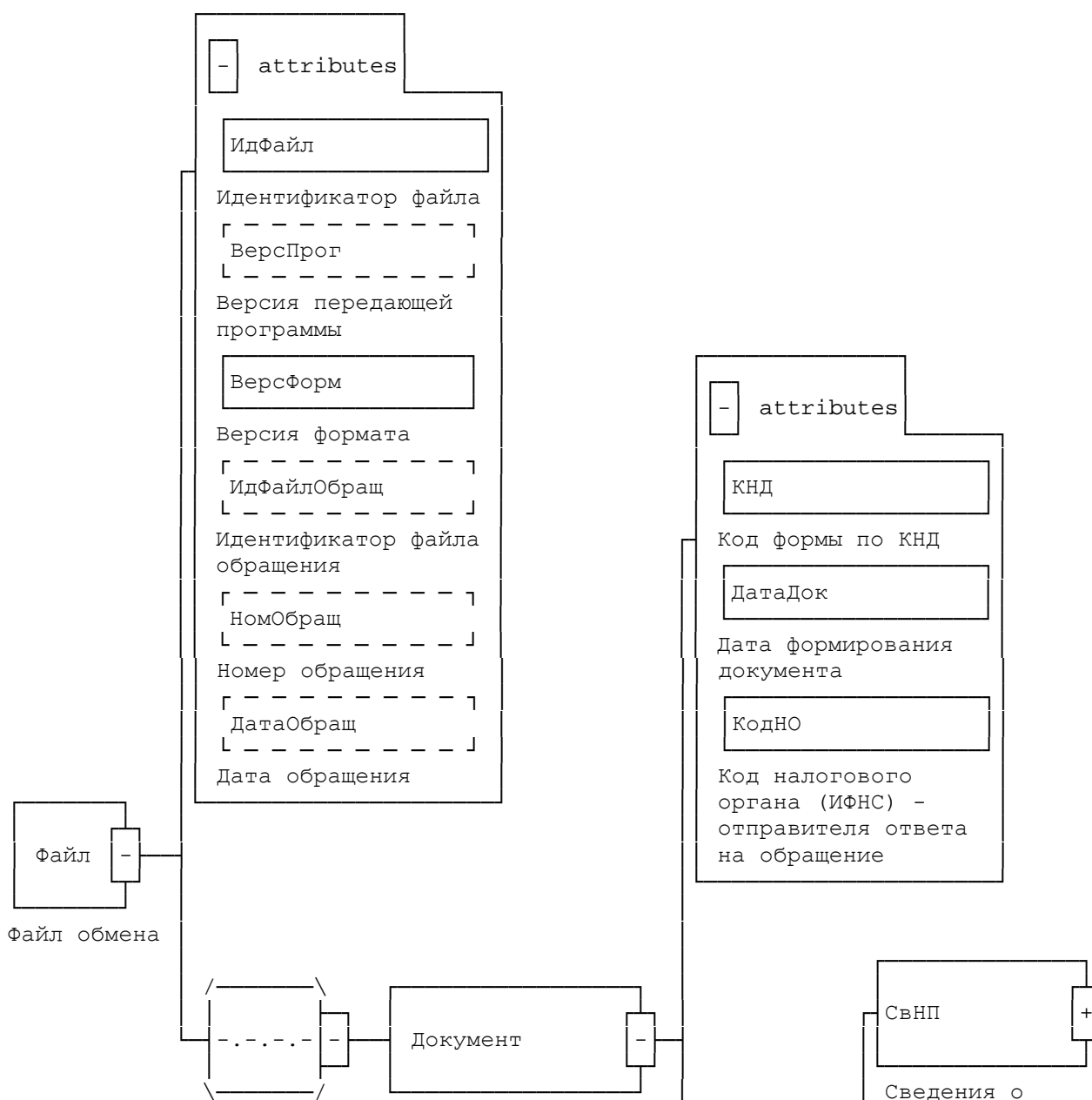

Состав и структура документа



Рисунок 1. Диаграмма структуры файла обмена

Таблица 4.1

Файл обмена (Файл)

Наименование элемента	Сокращенное наименование (код) элемента	Признак типа элемента	Формат элемента	Признак обязательности элемента	Дополнительная информация
Идентификатор файла	ИдФайл	A	T(1-150)	OУ	Содержит (повторяет) имя сформированного файла (без расширения)
Версия передающей программы	ВерсПрог	A	T(1-40)	H	
Версия формата	ВерсФорм	A	T(1-5)	O	Принимает значение: 5.03
Идентификатор файла обращения	ИдФайлОбращ	A	T(1-150)	H	Элемент обязателен в случае формирования файла с письмом налогового органа в ответ на обращение налогоплательщика
Номер обращения	НомОбращ	A	T(1-100)	H	
Дата обращения	ДатаОбращ	A	T(=10)	H	Типовой элемент <ДатаТип>. Дата в формате ДД.ММ.РРГГ
Состав и структура документа	Документ	C		O	Состав элемента представлен в табл. 4.2

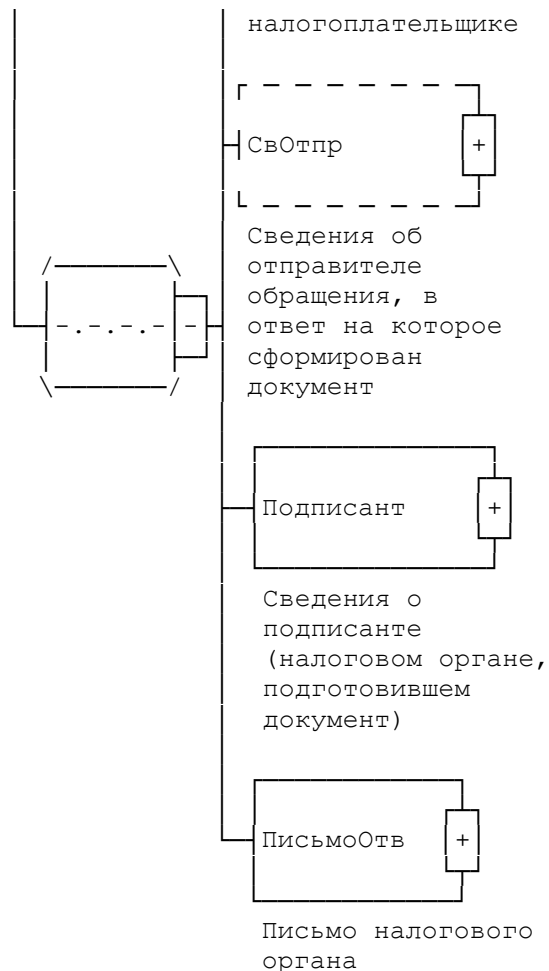
Таблица 4.2

## Состав и структура документа (Документ)

Наименование элемента	Сокращенное наименование (код) элемента	Признак типа элемента	Формат элемента	Признак обязательности элемента	Дополнительная информация
Код формы по КНД	КНД	А	T(=7)	ОК	Типовой элемент <КНДТип>. Принимает значение: 1166103
Дата формирования документа	ДатаДок	А	T(=10)	О	Типовой элемент <ДатаТип>. Дата в формате ДД.ММ.ГГГГ
Код налогового органа (ИФНС) - отправителя ответа на обращение	КодНО	А	T(=4)	ОК	Типовой элемент <СОНОТип>. Принимает значение в соответствии с классификатором "Система обозначений налоговых органов"
Сведения о налогоплательщике	СвНП	С		О	Состав элемента представлен в <a href="#">табл. 4.3</a>
Сведения об отправителе обращения, в ответ на которое сформирован документ	СвОтпр	С		Н	Состав элемента представлен в <a href="#">табл. 4.4</a> . Элемент обязателен в случае формирования файла с письмом налогового органа в ответ на обращение налогоплательщика
Сведения о подписанте (налоговом органе, подготовившем документ)	Подписант	С		О	Состав элемента представлен в <a href="#">табл. 4.5</a>
Письмо налогового органа	ПисьмоОтв	С		О	Состав элемента представлен в <a href="#">табл. 4.6</a>

Таблица 4.3

## Сведения о налогоплательщике (СвНП)

Наименование элемента	Сокращенное наименование (код) элемента	Признак типа элемента	Формат элемента	Признак обязательности элемента	Дополнительная информация
Налогоплательщик - юридическое лицо	НПЮЛ	С		О	Типовой элемент <СвЮЛ>. Состав элемента представлен в <a href="#">табл. 4.8</a>
Налогоплательщик - физическое лицо (зарегистрированное в качестве индивидуального предпринимателя/не являющееся индивидуальным предпринимателем)	НПФЛ	С		О	Типовой элемент <СвФЛ>. Состав элемента представлен в <a href="#">табл. 4.9</a>
Адрес местонахождения/ места жительства налогоплательщика	АдрРФ	С		О	Типовой элемент <АдрРФТип>. Состав элемента представлен в <a href="#">табл. 4.10</a>

Таблица 4.4

## Сведения об отправителе обращения, в ответ на которое сформирован документ (СвОтпр)

--	--	--	--	--	--

Наименование элемента	Сокращенное наименование (код) элемента	Признак типа элемента	Формат элемента	Признак обязательности элемента	Дополнительная информация
Сведения об отправителе - юридическом лице   Сведения об отправителе - физическом лице	СвОтпрЮЛ	С		О	Типовой элемент <СвЮЛ>. Состав элемента представлен в <a href="#">табл. 4.8</a> Типовой элемент <СвФЛ>. Состав элемента представлен в <a href="#">табл. 4.9</a>
	СвОтпрФЛ	С		О	

Таблица 4.5

#### Сведения о подписанте (налоговом органе, подготовившем документ) (Подписант)

Наименование элемента	Сокращенное наименование (код) элемента	Признак типа элемента	Формат элемента	Признак обязательности элемента	Дополнительная информация
Код налогового органа	КодНО	А	T(=4)	ОК	Типовой элемент <СОНОТип>. Принимает значение в соответствии с классификатором "Система обозначений налоговых органов"
Наименование налогового органа	НаимНО	А	T(1-1000)	О	

Таблица 4.6

#### Письмо налогового органа (ПисьмоОтв)

Наименование элемента	Сокращенное наименование (код) элемента	Признак типа элемента	Формат элемента	Признак обязательности элемента	Дополнительная информация
Регистрационный номер письма	НомПисьмо	А	T(1-100)	Н	
Дата письма	ДатаПисьмо	А	T(=10)	Н	Типовой элемент <ДатаТип>. Дата в формате ДД.ММ.ГГГГ
Текст письма	ПисьмоТекст	П	T(0-)	Н	Сведения представляются в кодировке Base64 как раздел CDATA
Приложение к письму	Прил	С		Н	Состав элемента представлен в <a href="#">табл. 4.7</a>

Таблица 4.7

#### Приложение к письму (Прил)

Наименование элемента	Сокращенное наименование (код) элемента	Признак типа элемента	Формат элемента	Признак обязательности элемента	Дополнительная информация
Количество файлов в приложении	КолФайл	А	N(2)	О	
Наименование файлов приложений	НаимПрил	П	T(1-100)	ОМ	

Таблица 4.8

#### Сведения о юридическом лице (СвЮЛ)

Наименование элемента	Сокращенное наименование (код) элемента	Признак типа элемента	Формат элемента	Признак обязательности элемента	Дополнительная информация
Наименование организации	НаимОрг	А	T(1-1000)	О	
ИНН организации	ИННЮЛ	А	T(=10)	О	Типовой элемент <ИННЮЛТип>
КПП	КПП	А	T(=9)	О	Типовой элемент <КППТип>

Таблица 4.9

#### Сведения о физическом лице (СвФЛ)

Наименование элемента	Сокращенное наименование (код) элемента	Признак типа элемента	Формат элемента	Признак обязательности элемента	Дополнительная информация
ИНН физического лица	ИННФЛ	А	T(=12)	О	Типовой элемент <ИННФЛТип>
Фамилия, имя, отчество физического лица	ФИО	С		О	Типовой элемент <ФИОТип>. Состав элемента представлен в табл. 4.11

Таблица 4.10

#### Адрес в Российской Федерации (АдрРФТип)

Наименование элемента	Сокращенное наименование (код) элемента	Признак типа элемента	Формат элемента	Признак обязательности элемента	Дополнительная информация
Индекс	Индекс	А	T(=6)	Н	
Код региона	КодРегион	А	T(=2)	ОК	Типовой элемент <ССРФТип>. Принимает значения в соответствии со справочником "Субъекты Российской Федерации"
Район	Район	А	T(1-50)	Н	
Город	Город	А	T(1-50)	Н	
Населенный пункт	НаселПункт	А	T(1-50)	Н	
Улица	Улица	А	T(1-50)	Н	
Дом	Дом	А	T(1-20)	Н	
Корпус	Корпус	А	T(1-20)	Н	
Квартира	Кварт	А	T(1-20)	Н	

Таблица 4.11

#### Фамилия, имя, отчество (ФИОТип)

Наименование элемента	Сокращенное наименование (код) элемента	Признак типа элемента	Формат элемента	Признак обязательности элемента	Дополнительная информация
Фамилия	Фамилия	А	T(1-60)	О	
Имя	Имя	А	T(1-60)	О	
Отчество	Отчество	А	T(1-60)	Н	

**ФОРМАТ  
ПРЕДСТАВЛЕНИЯ СВЕДЕНИЙ ОТВЕТА НА ЗАПРОС "АКТ СВЕРКИ  
РАСЧЕТОВ ПО НАЛОГАМ, СБОРАМ, ПЕНЯМ И ШТРАФАМ"  
ПРИ ИНФОРМАЦИОННОМ ОБСЛУЖИВАНИИ И ИНФОРМИРОВАНИИ  
НАЛОГОПЛАТЕЛЬЩИКОВ В ЭЛЕКТРОННОЙ ФОРМЕ  
ПО ТЕЛЕКОММУНИКАЦИОННЫМ КАНАЛАМ СВЯЗИ**

**I. ОБЩИЕ СВЕДЕНИЯ**

1. Настоящий формат описывает требования к XML файлам передачи сведений по ответу на запрос "Акт сверки расчетов по налогам, сборам, пеням и штрафам" при информационном обслуживании и информировании налоговыми органами налогоплательщиков в электронной форме по телекоммуникационным каналам связи (далее - файл обмена).

2. Номер версии настоящего формата 5.02, часть DCCCLIX.

**II. ОПИСАНИЕ ФАЙЛА ОБМЕНА**

3. Имя файла обмена должно иметь следующий вид:

R\_T\_A\_K\_O\_GGGGMMDD\_N, где:

R\_T - префикс, принимающий значение IU\_AKTSV;

A\_K - идентификатор получателя информации, где: A - идентификатор получателя, которому направляется файл обмена, K - идентификатор конечного получателя, для которого предназначена информация из данного файла обмена <1>. Каждый из идентификаторов (A и K) имеет вид:

-----

<1> Передача файла от отправителя к конечному получателю (K) может осуществляться в несколько этапов через другие налоговые органы, осуществляющие передачу файла на промежуточных этапах, которые обозначаются идентификатором A. В случае передачи файла от отправителя к конечному получателю при отсутствии налоговых органов, осуществляющих передачу на промежуточных этапах, значения идентификаторов A и K совпадают.

для организаций - девятнадцатизначный код (идентификационный номер налогоплательщика (далее - ИНН) и код причины постановки на учет (далее - КПП) организации (обособленного подразделения);

для физических лиц - двенадцатизначный код (ИНН физического лица, при наличии. При отсутствии ИНН - последовательность из двенадцати нулей);

для налоговых органов (только для идентификатора A) - четырехзначный код (код налогового органа в соответствии с классификатором "Система обозначения налоговых органов" (далее - СОНО);

O - идентификатор отправителя информации, для налоговых органов представляется в виде четырехзначного кода (код налогового органа по СОНО);

GGGG - год формирования передаваемого файла, MM - месяц, DD - день;

N - идентификационный номер файла (длина - от 1 до 36 знаков. Идентификационный номер файла должен обеспечивать уникальность файла).

Расширение имени файла - xml. Расширение имени файла может указываться как строчными, так и прописными буквами.

---

Параметры первой строки файла обмена

Первая строка XML файла должна иметь следующий вид:

```
<?xml version="1.0" encoding="windows-1251"?>
```

Имя файла, содержащего XML схему файла обмена, должно иметь следующий вид:

IU\_AKTSV\_1\_859\_01\_05\_02\_хх, где хх - номер версии схемы.

Расширение имени файла - xsd.

XML схема файла обмена приводится отдельным файлом и размещается на сайте Федеральной налоговой службы.

4. Логическая модель файла обмена представлена в виде диаграммы структуры файла обмена на рисунке 1 настоящего формата. Элементами логической модели файла обмена являются элементы и атрибуты XML файла. Перечень структурных элементов логической модели файла обмена и сведения о них приведены в [таблицах 4.1 - 4.36](#) настоящего формата.

Для каждого структурного элемента логической модели файла обмена приводятся следующие сведения:

наименование элемента. Приводится полное наименование элемента <1>;

-----

<1> В строке таблицы могут быть описаны несколько элементов, наименования которых разделены символом "|". Такая форма записи применяется в случае возможного наличия в файле обмена только одного элемента из описанных в этой строке.

сокращенное наименование (код) элемента. Приводится сокращенное наименование элемента. Синтаксис сокращенного наименования должен удовлетворять спецификации XML;

признак типа элемента. Может принимать следующие значения: "С" - сложный элемент логической модели (содержит вложенные элементы), "П" - простой элемент логической модели, реализованный в виде элемента XML файла, "А" - простой элемент логической модели, реализованный в виде атрибута элемента XML файла. Простой элемент логической модели не содержит вложенные элементы;

формат элемента. Формат элемента представляется следующими условными обозначениями: Т - символьная строка; N - числовое значение (целое или дробное).

Формат символьной строки указывается в виде Т(n-k) или Т(=k), где: n - минимальное количество знаков, k - максимальное количество знаков, символ "-" - разделитель, символ "=" означает фиксированное количество знаков в строке. В случае, если минимальное количество знаков равно 0, формат имеет вид Т(0-k). В случае, если максимальное количество знаков неограниченно, формат имеет вид Т(n-).

Формат числового значения указывается в виде N(m.k), где: m - максимальное количество знаков в числе, включая знак (для отрицательного числа), целую и дробную часть числа без разделяющей десятичной точки, k - максимальное число знаков дробной части числа. Если число знаков дробной части числа равно 0 (т.е. число целое), то формат числового значения имеет вид N(m).

Для простых элементов, являющихся базовыми в XML (определенными в <http://www.w3.org/TR/xmlschema-0>), например, элемент с типом "date", поле "Формат элемента" не заполняется. Для таких элементов в поле "Дополнительная информация" указывается тип базового элемента;

признак обязательности элемента определяет обязательность присутствия элемента (совокупности наименования элемента и его значения) в файле обмена. Признак обязательности элемента может принимать следующие значения: "О" - наличие элемента в файле обмена обязательно; "Н" - наличие элемента в файле обмена необязательно, т.е. элемент может отсутствовать. Если элемент принимает ограниченный перечень значений (по классификатору, кодовому словарю и т.п.), то признак обязательности элемента дополняется символом "К". Например: "ОК". В случае, если количество реализаций элемента может быть более одной, то

---

---

признак обязательности элемента дополняется символом "M". Например: "NM", "OKM".

К вышеперечисленным признакам обязательности элемента может добавляться значение "U" в случае описания в XML схеме условий, предъявляемых к элементу в файле обмена, описанных в графе "Дополнительная информация". Например: "NU", "OKU";

дополнительная информация содержит, при необходимости, требования к элементу файла обмена, не указанные ранее. Для сложных элементов указывается ссылка на таблицу, в которой описывается состав данного элемента. Для элементов, принимающих ограниченный перечень значений из классификатора (кодového словаря и т.п.), указывается соответствующее наименование классификатора (кодového словаря и т.п.) или приводится перечень возможных значений. Для классификатора (кодového словаря и т.п.) может указываться ссылка на его местонахождение. Для элементов, использующих пользовательский тип данных, указывается наименование типового элемента.



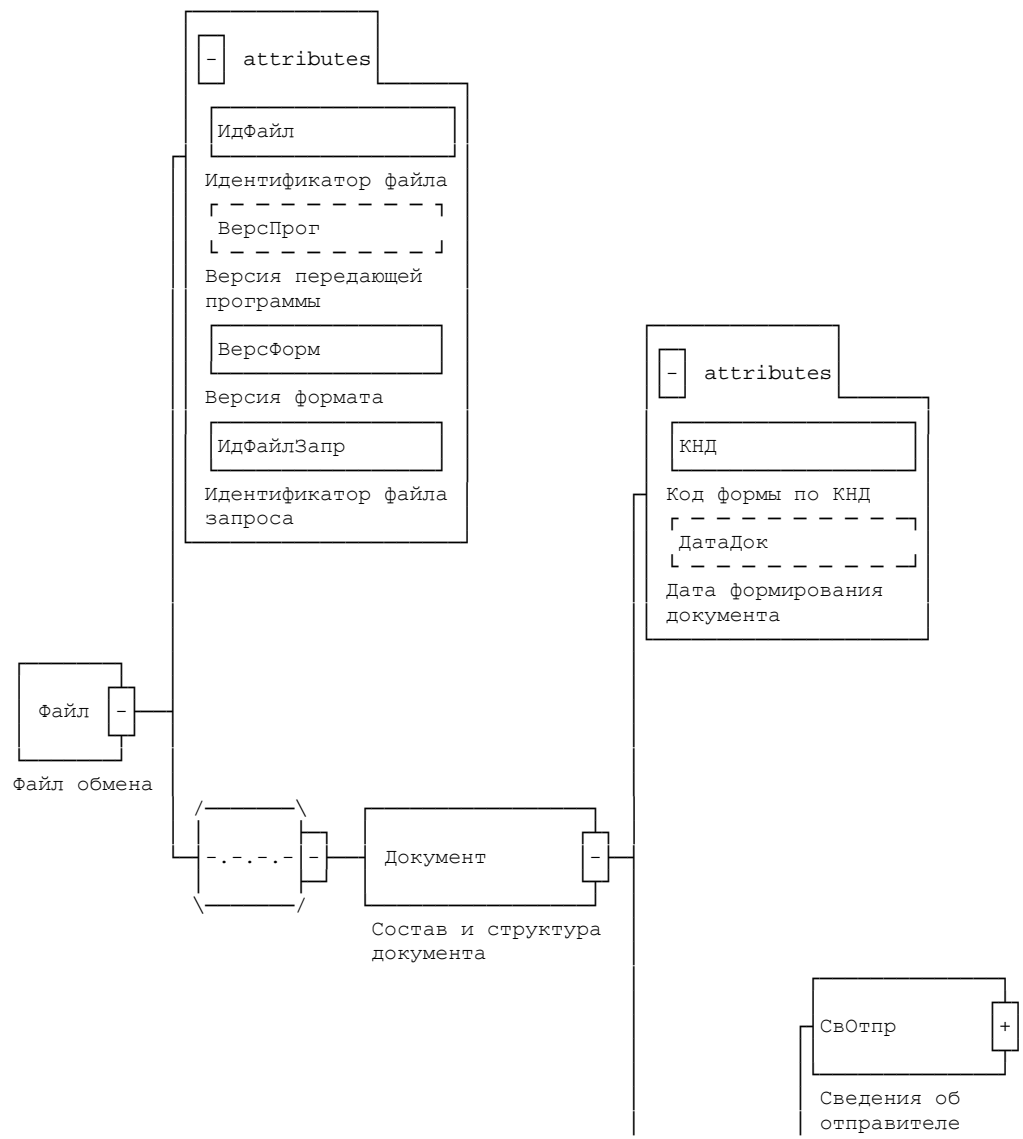

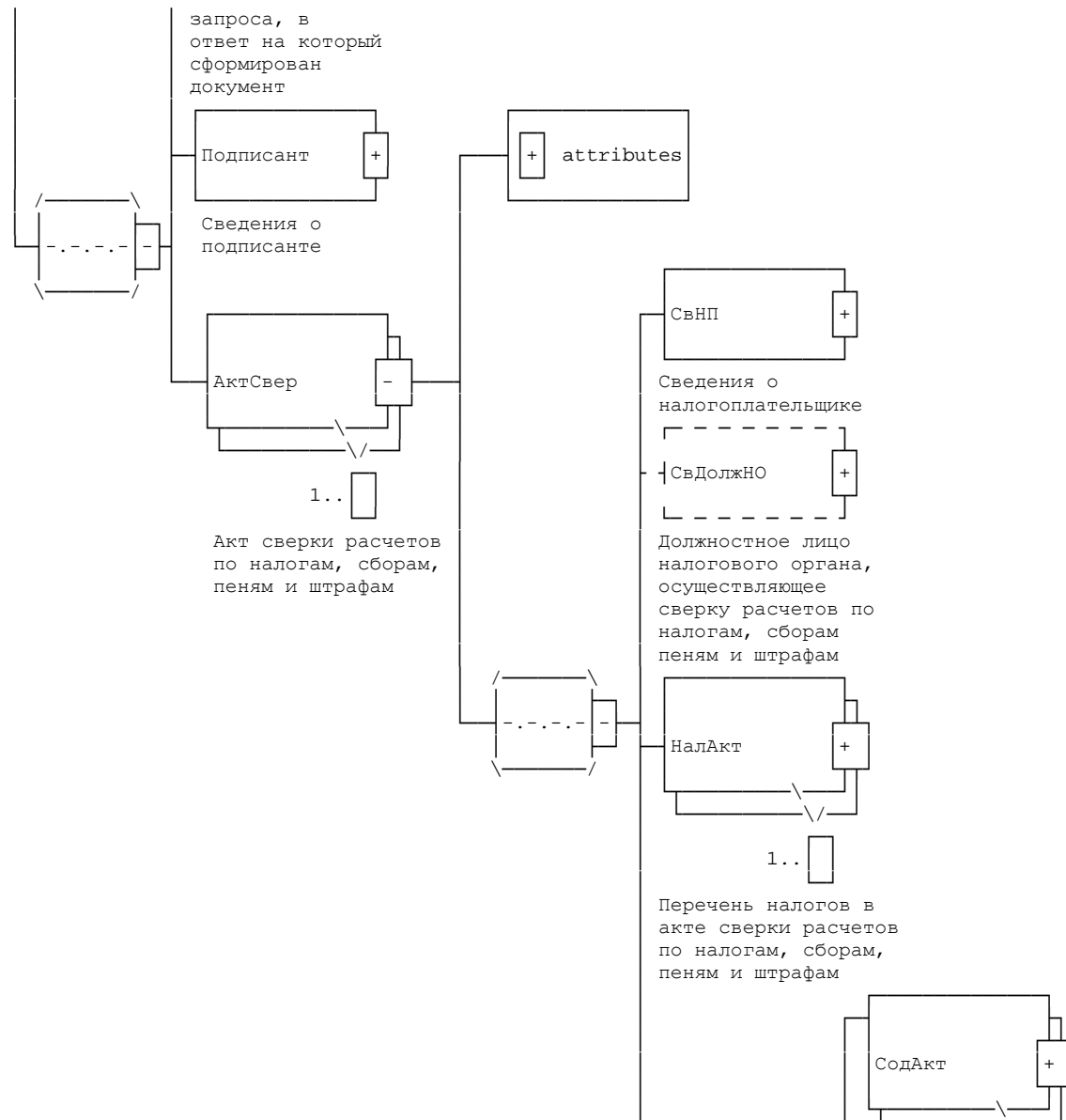



Рисунок 1. Диаграмма структуры файла обмена

Таблица 4.1

Файл обмена (Файл)

Наименование элемента	Сокращенное наименование (код) элемента	Признак типа элемента	Формат элемента	Признак обязательности элемента	Дополнительная информация
Идентификатор файла	ИдФайл	A	T(1-150)	OУ	Содержит (повторяет) имя сформированного файла (без расширения)
Версия передающей программы	ВерсПрог	A	T(1-40)	H	
Версия формата	ВерсФорм	A	T(1-5)	O	Принимает значение: 5.02
Идентификатор файла запроса	ИдФайлЗапр	A	T(1-150)	O	Повторяет имя файла запроса (без расширения)
Состав и структура документа	Документ	C		O	Состав элемента представлен в <a href="#">табл. 4.2</a>

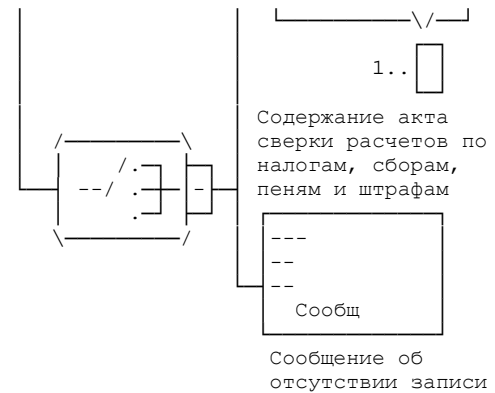
Таблица 4.2

Состав и структура документа (Документ)

Наименование элемента	Сокращенное наименование (код) элемента	Признак типа элемента	Формат элемента	Признак обязательности элемента	Дополнительная информация
-----------------------	---	-----------------------	-----------------	---------------------------------	---------------------------

Код формы по КНД	КНД	А	T(=7)	О	Типовой элемент <КНДТип>. Принимает значение: 1160070
Дата формирования документа	ДатаДок	А	T(=10)	Н	Типовой элемент <ДатаТип>. Дата в формате ДД.ММ.ГГГГ
Сведения об отправителе запроса, в ответ на который сформирован документ	СвОтпр	С		О	Состав элемента представлен в <a href="#">табл. 4.3</a>
Сведения о подписанте	Подписант	С		О	Состав элемента представлен в <a href="#">табл. 4.4</a>
Акт сверки расчетов по налогам, сборам, пеням и штрафам	АктСвер	С		ОМ	Состав элемента представлен в <a href="#">табл. 4.5</a>

Таблица 4.3

**Сведения об отправителе запроса, в ответ на который сформирован документ (СвОтпр)**

Наименование элемента	Сокращенное наименование (код) элемента	Признак типа элемента	Формат элемента	Признак обязательности элемента	Дополнительная информация
Сведения об отправителе - юридическом лице	СвОтпрЮЛ	С		О	Типовой элемент <СвЮЛ>. Состав элемента представлен в <a href="#">табл. 4.33</a>
Сведения об отправителе - физическом лице	СвОтпрФЛ	С		О	Типовой элемент <СвФЛ>. Состав элемента представлен в <a href="#">табл. 4.34</a>

Таблица 4.4

**Сведения о подписанте (Подписант)**

Наименование элемента	Сокращенное наименование (код) элемента	Признак типа элемента	Формат элемента	Признак обязательности элемента	Дополнительная информация
Код налогового органа	КодНО	А	T(=4)	О	Типовой элемент <СОНОТип>. Принимает значение в соответствии с классификатором "Система обозначений налоговых органов"

Наименование налогового органа	НаимНО	А	Т(1- 1000)	О	
Должность лица, подписавшего документ	Должн	А	Т(1-128)	Н	
Фамилия, имя, отчество	ФИО	С		Н	Типовой элемент <ФИОТип>. Состав элемента представлен в <a href="#">табл. 4.36</a>

Таблица 4.5

Акт сверки расчетов по налогам, сборам, пеням  
и штрафам (АктСвер)

Наименование элемента	Сокращенное наименование (код) элемента	Признак типа элемента	Формат элемента	Признак обязательности элемента	Дополнительная информация
Номер акта	НомАкт	А	T(1-10)	О	
Код налогового органа	КодНО	А	T(=4)	О	Типовой элемент <СОНОТип>. Принимает значение в соответствии с классификатором "Система обозначений налоговых органов"
Дата начала периода, за который производится сверка расчетов по налогам, сборам, пеням и штрафам	ДатаНачПер	А	T(=10)	О	Типовой элемент <ДатаТип>. Дата в формате ДД.ММ.ГГГГ
Дата конца периода, за который производится сверка расчетов по налогам, сборам, пеням и штрафам	ДатаКонПер	А	T(=10)	О	Типовой элемент <ДатаТип>. Дата в формате ДД.ММ.ГГГГ
Дата, по состоянию на которую произведена сверка расчетов по налогам, сборам, пеням и штрафам	ДатаСост	А	T(=10)	О	Типовой элемент <ДатаТип>. Дата в формате ДД.ММ.ГГГГ
Сведения о налогоплательщике	СвНП	С		О	Состав элемента представлен в <a href="#">табл. 4.6</a>
Должностное лицо налогового органа, осуществляющее сверку расчетов по налогам, сборам, пеням и штрафам	СвДолжНО	С		Н	Состав элемента представлен в <a href="#">табл. 4.7</a>
Перечень налогов в акте сверки расчетов по налогам, сборам, пеням и штрафам	НалАкт	С		ОМ	Состав элемента представлен в <a href="#">табл. 4.8</a>
Содержание акта сверки расчетов по налогам, сборам, пеням и штрафам   Сообщение об отсутствии записи	СодАкт Сообщ	С П	 T(1-120)	ОМ О	Состав элемента представлен в <a href="#">табл. 4.9</a> Принимает значение: По указанным в запросе КБК, ОКАТО/ОКТМО у налогоплательщика отсутствуют налоговые обязательства на заданную дату

Таблица 4.6

Сведения о налогоплательщике (СвНП)

Наименование элемента	Сокращенное наименование	Признак типа	Формат элемента	Признак обязательности	Дополнительная информация
-----------------------	--------------------------	--------------	-----------------	------------------------	---------------------------

	(код) элемента	элемента		элемента	
Номер контактного телефона	Тлф	А	Т(1-20)	Н	
Налогоплательщик - юридическое лицо	НПЮЛ	С		О	Типовой элемент <СвЮЛ>. Состав элемента представлен в <a href="#">табл. 4.33</a>
Налогоплательщик - физическое лицо	НПФЛ	С		О	Типовой элемент <СвФЛ>. Состав элемента представлен в <a href="#">табл. 4.34</a>
Адрес налогоплательщика	АдрРФ	С		О	Типовой элемент <АдрРФТип>. Состав элемента представлен в <a href="#">табл. 4.35</a>

Таблица 4.7

**Должностное лицо налогового органа,  
осуществляющее сверку расчетов по налогам, сборам, пеням  
и штрафам (СвДолжно)**

Наименование элемента	Сокращенное наименование (код) элемента	Признак типа элемента	Формат элемента	Признак обязательности элемента	Дополнительная информация
Номер контактного телефона	Тлф	А	Т(1-20)	Н	
Фамилия, имя, отчество должностного лица	ФИО	С		О	Типовой элемент <ФИОТип>. Состав элемента представлен в <a href="#">табл. 4.36</a>

Таблица 4.8

**Перечень налогов в акте сверки расчетов по налогам, сборам,  
пеням и штрафам (НалАкт)**

Наименование элемента	Сокращенное наименование (код) элемента	Признак типа элемента	Формат элемента	Признак обязательности элемента	Дополнительная информация
Вид налога (сбора)	ВидНал	А	Т(1-80)	О	
Код бюджетной классификации	КБК	А	Т(=20)	О	Типовой элемент <КБКТип>. Принимает значение в соответствии с Классификатором кодов классификации доходов бюджетов Российской Федерации
ОКАТО	ОКАТО	П	Т(=11)	ОК	Типовой элемент <ОКАТОТип>. Принимает значение в соответствии с Общероссийским классификатором объектов административно-территориального деления
ОКТМО	ОКТМО	П	Т(=11)	ОК	Типовой элемент <ОКТМОТип>. Принимает значение в соответствии с Общероссийским классификатором территорий муниципальных образований

Таблица 4.9

**Содержание акта сверки расчетов по налогам, сборам, пеням  
и штрафам (СодАкт)**

Наименование элемента	Сокращенное наименование (код) элемента	Признак типа элемента	Формат элемента	Признак обязательности элемента	Дополнительная информация
Вид налога (сбора)	ВидНал	А	T(1-80)	О	
Код бюджетной классификации	КБК	А	T(=20)	О	Типовой элемент <КБКТип>. Принимает значение в соответствии с Классификатором кодов классификации доходов бюджетов Российской Федерации
КПП	КПП	А	T(=9)	О	Типовой элемент <КППТип>
ОКАТО	ОКАТО	П	T(=11)	ОК	Типовой элемент <ОКАТОТип>. Принимает значение в соответствии с Общероссийским классификатором объектов административно-территориального деления
ОКТМО	ОКТМО	П	T(=11)	ОК	Типовой элемент <ОКТМОТип>. Принимает значение в соответствии с Общероссийским классификатором территорий муниципальных образований
Раздел 2	Раздел2	С		О	Состав элемента представлен в <a href="#">табл. 4.10</a>

Таблица 4.10

**Раздел 2 (Раздел2)**

Наименование элемента	Сокращенное наименование (код) элемента	Признак типа элемента	Формат элемента	Признак обязательности элемента	Дополнительная информация
Сальдо на начало сверяемого периода	СальдоНач	С		О	Состав элемента представлен в <a href="#">табл. 4.11</a>
Данные за сверяемый период	СверПериод	С		О	Состав элемента представлен в <a href="#">табл. 4.17</a>
Сальдо на конец сверяемого периода	СальдоКон	С		О	Состав элемента представлен в <a href="#">табл. 4.25</a>
Денежные средства, списанные с расчетных счетов налогоплательщика, но не зачисленные на счета по учету доходов бюджетов на конец сверяемого периода	ДенСрСп	С		О	Состав элемента представлен в <a href="#">табл. 4.31</a>

Таблица 4.11

**Сальдо на начало сверяемого периода (СальдоНач)**



Наименование элемента	Сокращенное наименование (код) элемента	Признак типа элемента	Формат элемента	Признак обязательности элемента	Дополнительная информация
Задолженность, всего	ЗадолжВсего	С		0	Типовой элемент <Сведения>. Состав элемента представлен в <a href="#">табл. 4.32</a>
Данные по налогу	Налог	С		0	Состав элемента представлен в <a href="#">табл. 4.12</a>
Данные по пени	Пени	С		0	Состав элемента представлен в <a href="#">табл. 4.13</a>
Данные по штрафам	Штраф	С		0	Состав элемента представлен в <a href="#">табл. 4.14</a>
Остаток неуплаченных сумм процентов за пользование бюджетными средствами	НеупСум	С		0	Состав элемента представлен в <a href="#">табл. 4.15</a>
проценты за пользование бюджетными средствами	ПроцПолВС	С		0	Типовой элемент <Сведения>. Состав элемента представлен в <a href="#">табл. 4.32</a>
Данные по переплате	Переп	С		0	Состав элемента представлен в <a href="#">табл. 4.16</a>

Таблица 4.12

#### Данные по налогу (Налог)

Наименование элемента	Сокращенное наименование (код) элемента	Признак типа элемента	Формат элемента	Признак обязательности элемента	Дополнительная информация
Налог, всего	НалВсего	С		0	Типовой элемент <Сведения>. Состав элемента представлен в <a href="#">табл. 4.32</a>
Недоимка	Недоимка	С		0	Типовой элемент <Сведения>. Состав элемента представлен в <a href="#">табл. 4.32</a>
Отсроченные (рассроченные) платежи	ОтсрПлат	С		0	Типовой элемент <Сведения>. Состав элемента представлен в <a href="#">табл. 4.32</a>
Приостановленные к взысканию платежи	ПриостПлат	С		0	Типовой элемент <Сведения>. Состав элемента представлен в <a href="#">табл. 4.32</a>
Реструктуризированная задолженность	РеструкДолг	С		0	Типовой элемент <Сведения>. Состав элемента представлен в <a href="#">табл. 4.32</a>

Таблица 4.13

#### Данные по пени (Пени)

Наименование элемента	Сокращенное наименование (код) элемента	Признак типа элемента	Формат элемента	Признак обязательности элемента	Дополнительная информация
Пени, всего	ПениВсего	С		0	Типовой элемент <Сведения>. Состав элемента представлен в <a href="#">табл. 4.32</a>
Задолженность (кроме отсроченных, приостановленных к взысканию, реструктуризированных платежей)	Задолжн	С		0	Типовой элемент <Сведения>. Состав элемента представлен в <a href="#">табл. 4.32</a>
Отсроченные (рассроченные) платежи	ОтсрПлат	С		0	Типовой элемент <Сведения>. Состав элемента представлен в <a href="#">табл. 4.32</a>

Приостановленные к взысканию платежи	ПриостПлат	С		О	Типовой элемент <Сведения>. Состав элемента представлен в <a href="#">табл. 4.32</a>
Реструктуризированная задолженность	РеструкДолг	С		О	Типовой элемент <Сведения>. Состав элемента представлен в <a href="#">табл. 4.32</a>

Таблица 4.14

## Данные по штрафам (Штраф)

Наименование элемента	Сокращенное наименование (код) элемента	Признак типа элемента	Формат элемента	Признак обязательности элемента	Дополнительная информация
Штрафы всего	ШтрафВсего	С		О	Типовой элемент <Сведения>. Состав элемента представлен в <a href="#">табл. 4.32</a>
Задолженность (кроме отсроченных, приостановленных к взысканию, реструктуризированных платежей)	Задолжн	С		О	Типовой элемент <Сведения>. Состав элемента представлен в <a href="#">табл. 4.32</a>
Отсроченные (рассроченные) платежи	ОтсрПлат	С		О	Типовой элемент <Сведения>. Состав элемента представлен в <a href="#">табл. 4.32</a>
Приостановленные к взысканию платежи	ПриостПлат	С		О	Типовой элемент <Сведения>. Состав элемента представлен в <a href="#">табл. 4.32</a>
Реструктуризированная задолженность	РеструкДолг	С		О	Типовой элемент <Сведения>. Состав элемента представлен в <a href="#">табл. 4.32</a>

Таблица 4.15

## Остаток неуплаченных сумм процентов за пользование бюджетными средствами (НеупСум)

Наименование элемента	Сокращенное наименование (код) элемента	Признак типа элемента	Формат элемента	Признак обязательности элемента	Дополнительная информация
Остаток неуплаченных сумм всего	НеупСумВс	С		О	Типовой элемент <Сведения>. Состав элемента представлен в <a href="#">табл. 4.32</a>
Остаток неуплаченных сумм процентов	НеупСумПр	С		О	Типовой элемент <Сведения>. Состав элемента представлен в <a href="#">табл. 4.32</a>
приостановленные к взысканию платежи	ПриосПл	С		О	Типовой элемент <Сведения>. Состав элемента представлен в <a href="#">табл. 4.32</a>

Таблица 4.16

## Данные по переплате (Переп)

Наименование элемента	Сокращенное наименование (код) элемента	Признак типа элемента	Формат элемента	Признак обязательности элемента	Дополнительная информация
Переплата всего	Всего	С		О	Типовой элемент <Сведения>. Состав элемента представлен в <a href="#">табл. 4.32</a>
Налог	Налог	С		О	Типовой элемент <Сведения>. Состав элемента представлен в <a href="#">табл. 4.32</a>

Пени	Пени	С		О	Типовой элемент <Сведения>. Состав элемента представлен в <a href="#">табл. 4.32</a>
Штрафы	Штраф	С		О	Типовой элемент <Сведения>. Состав элемента представлен в <a href="#">табл. 4.32</a>
Остаток неуплаченных сумм процентов за пользование бюджетными средствами	ОстНеуп	С		О	Типовой элемент <Сведения>. Состав элемента представлен в <a href="#">табл. 4.32</a>
Проценты за пользование бюджетными средствами	Проц	С		О	Типовой элемент <Сведения>. Состав элемента представлен в <a href="#">табл. 4.32</a>

Таблица 4.17

Данные за сверяемый период (СверПериод)

Наименование элемента	Сокращенное наименование (код) элемента	Признак типа элемента	Формат элемента	Признак обязательности элемента	Дополнительная информация
Принята задолженность (переплата)	Переплата	С		О	Состав элемента представлен в <a href="#">табл. 4.18</a>
Начислено (доначислено) (по расчетам, перерасчетам и решениям, вынесенным по результатам рассмотрения материалов налоговых проверок, по судебным актам)	Начислено	С		О	Состав элемента представлен в <a href="#">табл. 4.19</a>
Уменьшено (по расчетам, перерасчетам и решениям, вынесенным по результатам рассмотрения материалов налоговых проверок, по судебным актам)	Уменьшено	С		О	Состав элемента представлен в <a href="#">табл. 4.20</a>
Уплачено	Уплачено	С		О	Состав элемента представлен в <a href="#">табл. 4.21</a>
Передана задолженность (переплата) реорганизованного юридического лица:	ПЗРЮЛ	С		О	Состав элемента представлен в <a href="#">табл. 4.22</a>
Списана реструктурированная задолженность по пеням в случае выполнения условий реструктуризации	СпЗадолжПен	С		О	Типовой элемент <Сведения>. Состав элемента представлен в <a href="#">табл. 4.32</a>
Списана реструктурированная задолженность по налоговым санкциям в случае выполнения условий реструктуризации	СпЗадолжНС	С		О	Типовой элемент <Сведения>. Состав элемента представлен в <a href="#">табл. 4.32</a>
Списана задолженность по постановлениям Правительства РФ	СписЗПр	С		О	Состав элемента представлен в <a href="#">табл. 4.23</a>
Возвращено из бюджета	Возвращено	С		О	Состав элемента представлен в <a href="#">табл. 4.24</a>

Таблица 4.18

**Принята задолженность (переплата) (Переплата)**

Наименование элемента	Сокращенное наименование (код) элемента	Признак типа элемента	Формат элемента	Признак обязательности элемента	Дополнительная информация
Налог	Налог	С		О	Типовой элемент <Сведения>. Состав элемента представлен в <a href="#">табл. 4.32</a>
Пени	Пени	С		О	Типовой элемент <Сведения>. Состав элемента представлен в <a href="#">табл. 4.32</a>
Штраф	Штраф	С		О	Типовой элемент <Сведения>. Состав элемента представлен в <a href="#">табл. 4.32</a>
Остаток неуплаченных сумм процентов за пользование бюджетными средствами	Остат	С		О	Типовой элемент <Сведения>. Состав элемента представлен в <a href="#">табл. 4.32</a>
Проценты за пользование бюджетными средствами	Процент	С		О	Типовой элемент <Сведения>. Состав элемента представлен в <a href="#">табл. 4.32</a>

Таблица 4.19

**Начислено (доначислено) (по расчетам, перерасчетам и решениям, вынесенным по результатам рассмотрения материалов налоговых проверок, по судебным актам) (Начислено)**

Наименование элемента	Сокращенное наименование (код) элемента	Признак типа элемента	Формат элемента	Признак обязательности элемента	Дополнительная информация
Налог	Налог	С		О	Типовой элемент <Сведения>. Состав элемента представлен в <a href="#">табл. 4.32</a>
Пени	Пени	С		О	Типовой элемент <Сведения>. Состав элемента представлен в <a href="#">табл. 4.32</a>
Штрафы	Штраф	С		О	Типовой элемент <Сведения>. Состав элемента представлен в <a href="#">табл. 4.32</a>
Остаток неуплаченных сумм процентов за пользование бюджетными средствами	Остат	С		О	Типовой элемент <Сведения>. Состав элемента представлен в <a href="#">табл. 4.32</a>
Проценты за пользование бюджетными средствами	Процент	С		О	Типовой элемент <Сведения>. Состав элемента представлен в <a href="#">табл. 4.32</a>

Таблица 4.20

**Уменьшено (по расчетам, перерасчетам и решениям, вынесенным по результатам рассмотрения материалов налоговых проверок, по судебным актам) (Уменьшено)**

Наименование элемента	Сокращенное наименование (код) элемента	Признак типа элемента	Формат элемента	Признак обязательности элемента	Дополнительная информация
Налог	Налог	С		О	Типовой элемент <Сведения>. Состав элемента представлен в <a href="#">табл. 4.32</a>
Пени	Пени	С		О	Типовой элемент <Сведения>. Состав элемента представлен в <a href="#">табл. 4.32</a>

Налоговые санкции	штрафы	С		0	Типовой элемент <Сведения>. Состав элемента представлен в <a href="#">табл. 4.32</a>
-------------------	--------	---	--	---	--

Таблица 4.21

Уплачено (Уплачено)

Наименование элемента	Сокращенное наименование (код) элемента	Признак типа элемента	Формат элемента	Признак обязательности элемента	Дополнительная информация
Налог, всего	НалВсего	С		0	Типовой элемент <Сведения>. Состав элемента представлен в <a href="#">табл. 4.32</a>
Уплачено налога	НалУп	С		0	Типовой элемент <Сведения>. Состав элемента представлен в <a href="#">табл. 4.32</a>
Зачтено излишне уплаченного (взысканного) налога (сбора)	ЗачИзлУпНал	С		0	Типовой элемент <Сведения>. Состав элемента представлен в <a href="#">табл. 4.32</a>
Налог - отсроченные (рассроченные) платежи	НалОтсрПлат	С		0	Типовой элемент <Сведения>. Состав элемента представлен в <a href="#">табл. 4.32</a>
Налог - приостановленные к взысканию платежи	НалПриостПлат	С		0	Типовой элемент <Сведения>. Состав элемента представлен в <a href="#">табл. 4.32</a>
Налог - реструктуризованная задолженность	НалРеструкДолг	С		0	Типовой элемент <Сведения>. Состав элемента представлен в <a href="#">табл. 4.32</a>
Пени, всего	ПенВсего	С		0	Типовой элемент <Сведения>. Состав элемента представлен в <a href="#">табл. 4.32</a>
Уплачено пени	ПенУпл	С		0	Типовой элемент <Сведения>. Состав элемента представлен в <a href="#">табл. 4.32</a>
Пени - отсроченные (рассроченные) платежи	ПенОтсрПлат	С		0	Типовой элемент <Сведения>. Состав элемента представлен в <a href="#">табл. 4.32</a>
Пени - приостановленные к взысканию платежи	ПенПриостПлат	С		0	Типовой элемент <Сведения>. Состав элемента представлен в <a href="#">табл. 4.32</a>
Пени - реструктуризованная задолженность	ПенРеструкДолг	С		0	Типовой элемент <Сведения>. Состав элемента представлен в <a href="#">табл. 4.32</a>
Штрафы всего	ШтрВсег	С		0	Типовой элемент <Сведения>. Состав элемента представлен в <a href="#">табл. 4.32</a>
Уплачено штрафов	ШтрУпл	С		0	Типовой элемент <Сведения>. Состав элемента представлен в <a href="#">табл. 4.32</a>
Штрафы - отсроченные (рассроченные) платежи	ШтрОтсрПлат	С		0	Типовой элемент <Сведения>. Состав элемента представлен в <a href="#">табл. 4.32</a>
Штрафы - приостановленные к взысканию платежи	ШтрПриостПлат	С		0	Типовой элемент <Сведения>. Состав элемента представлен в <a href="#">табл. 4.32</a>
Штрафы - реструктуризованная задолженность	ШтрРеструкДолг	С		0	Типовой элемент <Сведения>. Состав элемента представлен в <a href="#">табл. 4.32</a>
Проценты за пользование бюджетными средствами всего	ПрВсего	С		0	Типовой элемент <Сведения>. Состав элемента представлен в <a href="#">табл. 4.32</a>
Процент - остаток неуплаченных сумм	ПрОстСумм	С		0	Типовой элемент <Сведения>. Состав элемента представлен в <a href="#">табл. 4.32</a>

Процент - приостановленные к взысканию платежи	ПрПриПлат	С		О	Типовой элемент <Сведения>. Состав элемента представлен в <a href="#">табл. 4.32</a>
Процент - за использование бюджетными средствами	ПрБюдСр	С		О	Типовой элемент <Сведения>. Состав элемента представлен в <a href="#">табл. 4.32</a>

Таблица 4.22

**Передана задолженность (переплата) реорганизованного  
юридического лица: (ПЗРЮЛ)**

Наименование элемента	Сокращенное наименование (код) элемента	Признак типа элемента	Формат элемента	Признак обязательности элемента	Дополнительная информация
Налог	Налог	С		О	Типовой элемент <Сведения>. Состав элемента представлен в <a href="#">табл. 4.32</a>
Пени	Пени	С		О	Типовой элемент <Сведения>. Состав элемента представлен в <a href="#">табл. 4.32</a>
Штрафы	Штрафы	С		О	Типовой элемент <Сведения>. Состав элемента представлен в <a href="#">табл. 4.32</a>
Остаток неуплаченных сумм	НеупСум	С		О	Типовой элемент <Сведения>. Состав элемента представлен в <a href="#">табл. 4.32</a>
Проценты за использование бюджетными средствами	Проц	С		О	Типовой элемент <Сведения>. Состав элемента представлен в <a href="#">табл. 4.32</a>

Таблица 4.23

**Списана задолженность по постановлениям  
Правительства РФ (СписЗПр)**

Наименование элемента	Сокращенное наименование (код) элемента	Признак типа элемента	Формат элемента	Признак обязательности элемента	Дополнительная информация
Налог	Налог	С		О	Типовой элемент <Сведения>. Состав элемента представлен в <a href="#">табл. 4.32</a>
Пени	Пени	С		О	Типовой элемент <Сведения>. Состав элемента представлен в <a href="#">табл. 4.32</a>
Штрафы	Штрафы	С		О	Типовой элемент <Сведения>. Состав элемента представлен в <a href="#">табл. 4.32</a>
Остаток неуплаченных сумм за использование бюджетными средствами	НеупСум	С		О	Типовой элемент <Сведения>. Состав элемента представлен в <a href="#">табл. 4.32</a>

Таблица 4.24

**Возвращено из бюджета (Возвращено)**

Наименование элемента	Сокращенное наименование (код) элемента	Признак типа элемента	Формат элемента	Признак обязательности элемента	Дополнительная информация
Налог	Налог	С		О	Типовой элемент <Сведения>. Состав элемента представлен в <a href="#">табл. 4.32</a>

Возвращено излишне уплаченного (взысканного) налога (сбора)	НалИзлУп	С		0	Типовой элемент <Сведения>. Состав элемента представлен в <a href="#">табл. 4.32</a>
Пени	Пени	С		0	Типовой элемент <Сведения>. Состав элемента представлен в <a href="#">табл. 4.32</a>
Возвращено излишне уплаченных (взысканных) пеней по налогу (сбору)	ПенИзлУп	С		0	Типовой элемент <Сведения>. Состав элемента представлен в <a href="#">табл. 4.32</a>
Штрафы	Штраф	С		0	Типовой элемент <Сведения>. Состав элемента представлен в <a href="#">табл. 4.32</a>
Возвращено излишне уплаченного (взысканного) штрафа по налогу (сбору)	ШтрафИзлУп	С		0	Типовой элемент <Сведения>. Состав элемента представлен в <a href="#">табл. 4.32</a>
Остаток неуплаченных сумм процентов за пользование бюджетными средствами	НеупСум	С		0	Типовой элемент <Сведения>. Состав элемента представлен в <a href="#">табл. 4.32</a>
Проценты за пользование бюджетными средствами по графикам действующих отсрочек, рассрочек, реструктуризации	Проц	С		0	Типовой элемент <Сведения>. Состав элемента представлен в <a href="#">табл. 4.32</a>

Таблица 4.25

Сальдо на конец сверяемого периода (СальдоКон)

Наименование элемента	Сокращенное наименование (код) элемента	Признак типа элемента	Формат элемента	Признак обязательности элемента	Дополнительная информация
Задолженность, всего	ЗадолжВсего	С		0	Типовой элемент <Сведения>. Состав элемента представлен в <a href="#">табл. 4.32</a>
Налог	Налог	С		0	Состав элемента представлен в <a href="#">табл. 4.26</a>
Пени	Пени	С		0	Состав элемента представлен в <a href="#">табл. 4.27</a>
Штрафы	Штрафы	С		0	Состав элемента представлен в <a href="#">табл. 4.28</a>
Остаток неуплаченных сумм процентов за пользование бюджетными средствами	ОстНеупСум	С		0	Состав элемента представлен в <a href="#">табл. 4.29</a>
Проценты за пользование бюджетными средствами по графикам действующих отсрочек, рассрочек, реструктуризации, по утвержденным графикам уплаты процентов в процедурах финансового оздоровления и внешнего управления (задолженность, переплата)	ПроцПолВС	С		0	Типовой элемент <Сведения>. Состав элемента представлен в <a href="#">табл. 4.32</a>
Переплата	Переп	С		0	Состав элемента представлен в <a href="#">табл. 4.30</a>

Таблица 4.26

### Налог (Налог)

Наименование элемента	Сокращенное наименование (код) элемента	Признак типа элемента	Формат элемента	Признак обязательности элемента	Дополнительная информация
Налог, всего	Всего	С		0	Типовой элемент <Сведения>. Состав элемента представлен в <a href="#">табл. 4.32</a>
Недоимка	Недоим	С		0	Типовой элемент <Сведения>. Состав элемента представлен в <a href="#">табл. 4.32</a>
Отсроченные (рассроченные) платежи	ОтсрПлат	С		0	Типовой элемент <Сведения>. Состав элемента представлен в <a href="#">табл. 4.32</a>
Приостановленные к взысканию платежи	ПрПлат	С		0	Типовой элемент <Сведения>. Состав элемента представлен в <a href="#">табл. 4.32</a>
Реструктуризированная задолженность	РестрДолг	С		0	Типовой элемент <Сведения>. Состав элемента представлен в <a href="#">табл. 4.32</a>

Таблица 4.27

### Пени (Пени)

Наименование элемента	Сокращенное наименование (код) элемента	Признак типа элемента	Формат элемента	Признак обязательности элемента	Дополнительная информация
Пени, всего	Всего	С		0	Типовой элемент <Сведения>. Состав элемента представлен в <a href="#">табл. 4.32</a>
Задолженность (кроме отсроченных, приостановленных к взысканию, реструктуризированных платежей)	Долг	С		0	Типовой элемент <Сведения>. Состав элемента представлен в <a href="#">табл. 4.32</a>
Отсроченные (рассроченные) платежи	ОтсрПлат	С		0	Типовой элемент <Сведения>. Состав элемента представлен в <a href="#">табл. 4.32</a>
Приостановленные к взысканию платежи	ПриостПлат	С		0	Типовой элемент <Сведения>. Состав элемента представлен в <a href="#">табл. 4.32</a>
Реструктуризированная задолженность	РеструкДолг	С		0	Типовой элемент <Сведения>. Состав элемента представлен в <a href="#">табл. 4.32</a>

Таблица 4.28

### Штрафы (Штрафы)

Наименование элемента	Сокращенное наименование (код) элемента	Признак типа элемента	Формат элемента	Признак обязательности элемента	Дополнительная информация
Штрафы всего	ШтрВсего	С		0	Типовой элемент <Сведения>. Состав элемента представлен в <a href="#">табл. 4.32</a>
Задолженность (кроме отсроченных, приостановленных к взысканию, реструктуризированных платежей)	ШтрДолг	С		0	Типовой элемент <Сведения>. Состав элемента представлен в <a href="#">табл. 4.32</a>
Отсроченные (рассроченные) платежи	ШтрОтсрПлат	С		0	Типовой элемент <Сведения>. Состав элемента представлен в <a href="#">табл. 4.32</a>



Приостановленные к взысканию платежи	ШтрПриостПлат	С		О	Типовой элемент <Сведения>. Состав элемента представлен в <a href="#">табл. 4.32</a>
Реструктуризированная задолженность	ШтрРестрДолг	С		О	Типовой элемент <Сведения>. Состав элемента представлен в <a href="#">табл. 4.32</a>

Таблица 4.29

**Остаток неуплаченных сумм процентов за пользование бюджетными средствами (ОстНеупСум)**

Наименование элемента	Сокращенное наименование (код) элемента	Признак типа элемента	Формат элемента	Признак обязательности элемента	Дополнительная информация
Остаток неуплаченных сумм процентов за пользование бюджетными средствами, образовавшийся при досрочном прекращении действия отсрочек (рассрочек, реструктуризации), при расторжении соглашения о реструктуризации долга, при заключении мирового соглашения в процедурах банкротства, всего	НеупПрВс	С		О	Типовой элемент <Сведения>. Состав элемента представлен в <a href="#">табл. 4.32</a>
Остаток неуплаченных сумм процентов	ОстНеПр	С		О	Типовой элемент <Сведения>. Состав элемента представлен в <a href="#">табл. 4.32</a>
Приостановленные к взысканию платежи	ПриосВзПлат	С		О	Типовой элемент <Сведения>. Состав элемента представлен в <a href="#">табл. 4.32</a>

Таблица 4.30

**Переплата (Переп)**

Наименование элемента	Сокращенное наименование (код) элемента	Признак типа элемента	Формат элемента	Признак обязательности элемента	Дополнительная информация
Переплата всего	Всего	С		О	Типовой элемент <Сведения>. Состав элемента представлен в <a href="#">табл. 4.32</a>
Налог (сбор)	Налог	С		О	Типовой элемент <Сведения>. Состав элемента представлен в <a href="#">табл. 4.32</a>
Пени	Пени	С		О	Типовой элемент <Сведения>. Состав элемента представлен в <a href="#">табл. 4.32</a>
Переплата - штрафы	Штрафы	С		О	Типовой элемент <Сведения>. Состав элемента представлен в <a href="#">табл. 4.32</a>

Переплата - остаток неуплаченных сумм процентов за пользование бюджетными средствами, образовавшийся при досрочном прекращении действия отсрочек (рассрочек, реструктуризации), при расторжении соглашения о реструктуризации долга, при заключении мирового соглашения в процедурах банкротства.	Остаток	С		О	Типовой элемент <Сведения>. Состав элемента представлен в <a href="#">табл. 4.32</a>
Переплата - проценты за пользование бюджетными средствами по графикам действующих отсрочек, рассрочек, реструктуризации, по утвержденным графикам уплаты процентов в процедурах финансового оздоровления и внешнего управления (задолженность, переплата).	Процент	С		О	Типовой элемент <Сведения>. Состав элемента представлен в <a href="#">табл. 4.32</a>

Таблица 4.31

**Денежные средства,  
списанные с расчетных счетов налогоплательщика,  
но не зачисленные на счета по учету доходов бюджетов  
на конец сверяемого периода (ДенСрСп)**

Наименование элемента	Сокращенное наименование (код) элемента	Признак типа элемента	Формат элемента	Признак обязательности элемента	Дополнительная информация
Налог	Налог	С		О	Типовой элемент <Сведения>. Состав элемента представлен в <a href="#">табл. 4.32</a>
Пени	Пени	С		О	Типовой элемент <Сведения>. Состав элемента представлен в <a href="#">табл. 4.32</a>
Штрафы	Штрафы	С		О	Типовой элемент <Сведения>. Состав элемента представлен в <a href="#">табл. 4.32</a>
Остаток неуплаченных сумм процентов за пользование бюджетными средствами	Остаток	С		О	Типовой элемент <Сведения>. Состав элемента представлен в <a href="#">табл. 4.32</a>
Проценты за пользование бюджетными средствами по графикам действующих отсрочек, рассрочек, реструктуризации, по утвержденным графикам уплаты процентов в процедурах финансового оздоровления и внешнего управления (задолженность, переплата).	Процент	С		О	Типовой элемент <Сведения>. Состав элемента представлен в <a href="#">табл. 4.32</a>

Таблица 4.32

## Сведения строки акта (Сведения)

Наименование элемента	Сокращенное наименование (код) элемента	Признак типа элемента	Формат элемента	Признак обязательности элемента	Дополнительная информация
Данные налогового органа	НалОрг	А	N(17.2)	Н	

Таблица 4.33

## Сведения о юридическом лице (СвЮЛ)

Наименование элемента	Сокращенное наименование (код) элемента	Признак типа элемента	Формат элемента	Признак обязательности элемента	Дополнительная информация
Наименование организации	НаимОрг	А	T(1-1000)	О	
ИНН организации	ИННЮЛ	А	T(=10)	О	Типовой элемент <ИННЮЛТип>
КПП	КПП	А	T(=9)	О	Типовой элемент <КППТип>

Таблица 4.34

## Сведения о физическом лице (СвФЛ)

Наименование элемента	Сокращенное наименование (код) элемента	Признак типа элемента	Формат элемента	Признак обязательности элемента	Дополнительная информация
ИНН физического лица	ИННФЛ	А	T(=12)	О	Типовой элемент <ИННФЛТип>
Фамилия, имя, отчество физического лица	ФИО	С		О	Типовой элемент <ФИОТип>. Состав элемента представлен в табл. 4.36

Таблица 4.35

## Адрес в Российской Федерации (АдрРФТип)

Наименование элемента	Сокращенное наименование (код) элемента	Признак типа элемента	Формат элемента	Признак обязательности элемента	Дополнительная информация
Индекс	Индекс	А	T(=6)	Н	
Код региона	КодРегион	А	T(=2)	ОК	Типовой элемент <ССРФТип>. Принимает значения в соответствии со справочником "Субъекты Российской Федерации"
Район	Район	А	T(1-50)	Н	
Город	Город	А	T(1-50)	Н	
Населенный пункт	НаселПункт	А	T(1-50)	Н	
Улица	Улица	А	T(1-50)	Н	
Дом	Дом	А	T(1-20)	Н	
Корпус	Корпус	А	T(1-20)	Н	
Квартира	Кварт	А	T(1-20)	Н	

Таблица 4.36

## Фамилия, имя, отчество (ФИОТип)

---

Наименование элемента	Сокращенное наименование (код) элемента	Признак типа элемента	Формат элемента	Признак обязательности элемента	Дополнительная информация
Фамилия	Фамилия	А	T(1-60)	О	
Имя	Имя	А	T(1-60)	О	
Отчество	Отчество	А	T(1-60)	Н	

**ФОРМАТ  
ПРЕДСТАВЛЕНИЯ СВЕДЕНИЙ ОТВЕТА НА ЗАПРОС "ПЕРЕЧЕНЬ  
БУХГАЛТЕРСКОЙ И НАЛОГОВОЙ ОТЧЕТНОСТИ, ПРЕДСТАВЛЕННОЙ  
В ОТЧЕТНОМ ГОДУ" ПРИ ИНФОРМАЦИОННОМ ОБСЛУЖИВАНИИ  
И ИНФОРМИРОВАНИИ НАЛОГОПЛАТЕЛЬЩИКОВ В ЭЛЕКТРОННОЙ  
ФОРМЕ ПО ТЕЛЕКОММУНИКАЦИОННЫМ КАНАЛАМ СВЯЗИ**

**I. ОБЩИЕ СВЕДЕНИЯ**

1. Настоящий формат описывает требования к XML файлам передачи сведений по ответу на запрос "Перечень бухгалтерской и налоговой отчетности, представленной в отчетном году" при информационном обслуживании и информировании налоговыми органами налогоплательщиков в электронной форме по телекоммуникационным каналам связи (далее - файл обмена).

2. Номер версии настоящего формата 5.02, часть DCCCLVIII.

**II. ОПИСАНИЕ ФАЙЛА ОБМЕНА**

3. Имя файла обмена должно иметь следующий вид:

R\_T\_A\_K\_O\_GGGGMMDD\_N, где:

R\_T - префикс, принимающий значение IU\_PN;

A\_K - идентификатор получателя информации, где: A - идентификатор получателя, которому направляется файл обмена, K - идентификатор конечного получателя, для которого предназначена информация из данного файла обмена <1>. Каждый из идентификаторов (A и K) имеет вид:

-----

<1> Передача файла от отправителя к конечному получателю (K) может осуществляться в несколько этапов через другие налоговые органы, осуществляющие передачу файла на промежуточных этапах, которые обозначаются идентификатором A. В случае передачи файла от отправителя к конечному получателю при отсутствии налоговых органов, осуществляющих передачу на промежуточных этапах, значения идентификаторов A и K совпадают.

для организаций - девятнадцатизначный код (идентификационный номер налогоплательщика (далее - ИНН) и код причины постановки на учет (далее - КПП) организации (обособленного подразделения);

для физических лиц - двенадцатизначный код (ИНН физического лица, при наличии. При отсутствии ИНН - последовательность из двенадцати нулей);

для налоговых органов (только для идентификатора A) - четырехзначный код (код налогового органа в соответствии с классификатором "Система обозначения налоговых органов" (далее - СОНО);

O - идентификатор отправителя информации, для налоговых органов представляется в виде четырехзначного кода (код налогового органа по СОНО);

GGGG - год формирования передаваемого файла, MM - месяц, DD - день;

N - идентификационный номер файла (длина - от 1 до 36 знаков. Идентификационный номер файла должен обеспечивать уникальность файла).

Расширение имени файла - xml. Расширение имени файла может указываться как строчными, так и прописными буквами.

---

Параметры первой строки файла обмена

Первая строка XML файла должна иметь следующий вид:

```
<?xml version="1.0" encoding="windows-1251"?>
```

Имя файла, содержащего XML схему файла обмена, должно иметь следующий вид:

IU\_PN\_1\_858\_01\_05\_02\_xx, где xx - номер версии схемы.

Расширение имени файла - xsd.

XML схема файла обмена приводится отдельным файлом и размещается на сайте Федеральной налоговой службы.

4. Логическая модель файла обмена представлена в виде диаграммы структуры файла обмена на рисунке 1 настоящего формата. Элементами логической модели файла обмена являются элементы и атрибуты XML файла. Перечень структурных элементов логической модели файла обмена и сведения о них приведены в [таблицах 4.1 - 4.13](#) настоящего формата.

Для каждого структурного элемента логической модели файла обмена приводятся следующие сведения:

наименование элемента. Приводится полное наименование элемента <1>;

-----

<1> В строке таблицы могут быть описаны несколько элементов, наименования которых разделены символом "|". Такая форма записи применяется в случае возможного наличия в файле обмена только одного элемента из описанных в этой строке.

сокращенное наименование (код) элемента. Приводится сокращенное наименование элемента. Синтаксис сокращенного наименования должен удовлетворять спецификации XML;

признак типа элемента. Может принимать следующие значения: "С" - сложный элемент логической модели (содержит вложенные элементы), "П" - простой элемент логической модели, реализованный в виде элемента XML файла, "А" - простой элемент логической модели, реализованный в виде атрибута элемента XML файла. Простой элемент логической модели не содержит вложенные элементы;

формат элемента. Формат элемента представляется следующими условными обозначениями: Т - символьная строка; N - числовое значение (целое или дробное).

Формат символьной строки указывается в виде Т(n-k) или Т(=k), где: n - минимальное количество знаков, k - максимальное количество знаков, символ "-" - разделитель, символ "=" означает фиксированное количество знаков в строке. В случае, если минимальное количество знаков равно 0, формат имеет вид Т(0-k). В случае, если максимальное количество знаков неограниченно, формат имеет вид Т(n-).

Формат числового значения указывается в виде N(m.k), где: m - максимальное количество знаков в числе, включая знак (для отрицательного числа), целую и дробную часть числа без разделяющей десятичной точки, k - максимальное число знаков дробной части числа. Если число знаков дробной части числа равно 0 (т.е. число целое), то формат числового значения имеет вид N(m).

Для простых элементов, являющихся базовыми в XML (определенными в <http://www.w3.org/TR/xmlschema-0>), например, элемент с типом "date", поле "Формат элемента" не заполняется. Для таких элементов в поле "Дополнительная информация" указывается тип базового элемента;

признак обязательности элемента определяет обязательность присутствия элемента (совокупности наименования элемента и его значения) в файле обмена. Признак обязательности элемента может принимать следующие значения: "О" - наличие элемента в файле обмена обязательно; "Н" - наличие элемента в файле обмена необязательно, т.е. элемент может отсутствовать. Если элемент принимает ограниченный перечень значений (по классификатору, кодовому словарю и т.п.), то признак обязательности элемента дополняется символом "К". Например: "ОК". В случае, если количество реализаций элемента может быть более одной, то

---

---

признак обязательности элемента дополняется символом "M". Например: "NM", "OKM".

К вышеперечисленным признакам обязательности элемента может добавляться значение "U" в случае описания в XML схеме условий, предъявляемых к элементу в файле обмена, описанных в графе "Дополнительная информация". Например: "NU", "OKU";

дополнительная информация содержит, при необходимости, требования к элементу файла обмена, не указанные ранее. Для сложных элементов указывается ссылка на таблицу, в которой описывается состав данного элемента. Для элементов, принимающих ограниченный перечень значений из классификатора (кодového словаря и т.п.), указывается соответствующее наименование классификатора (кодového словаря и т.п.) или приводится перечень возможных значений. Для классификатора (кодového словаря и т.п.) может указываться ссылка на его местонахождение. Для элементов, использующих пользовательский тип данных, указывается наименование типового элемента.

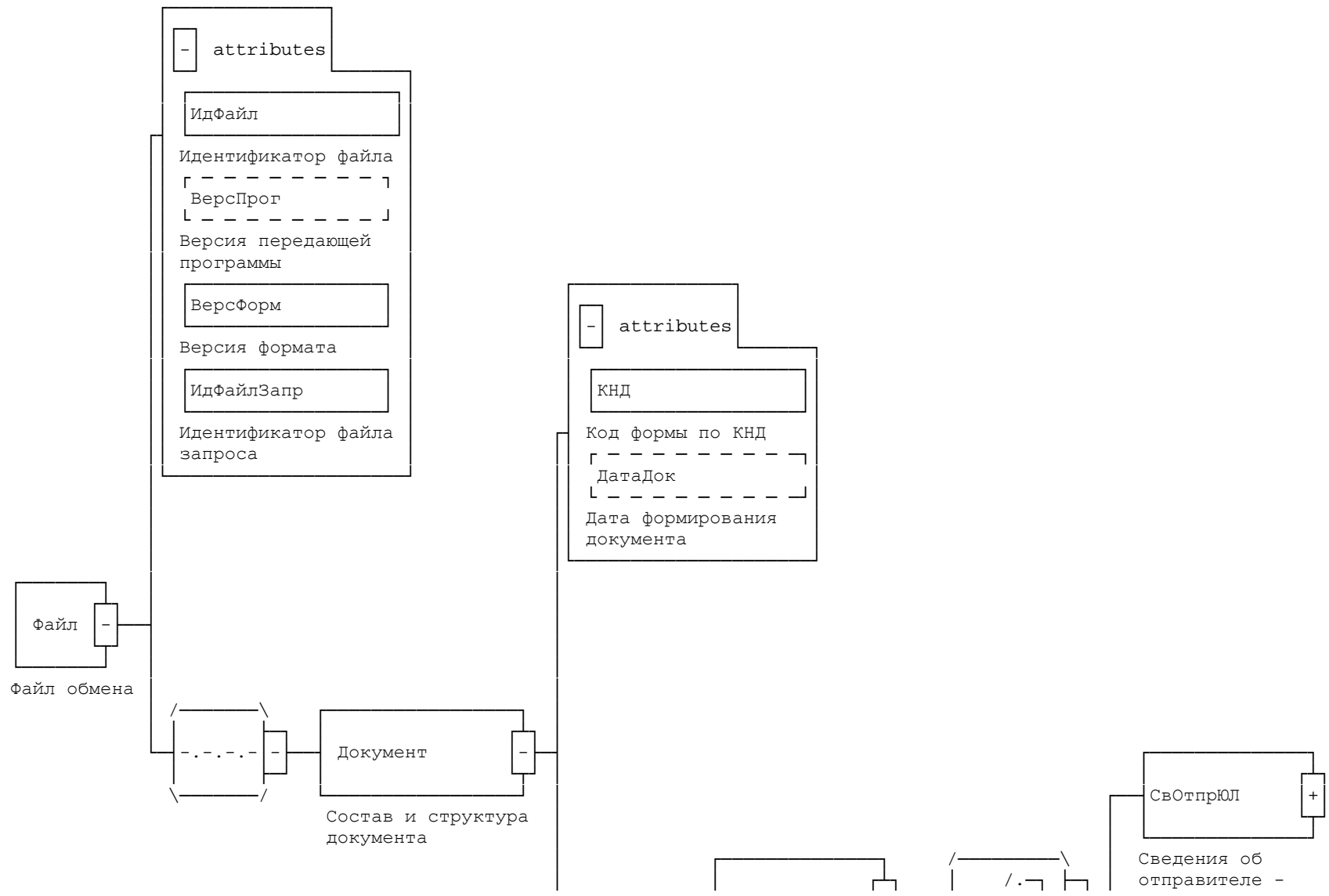



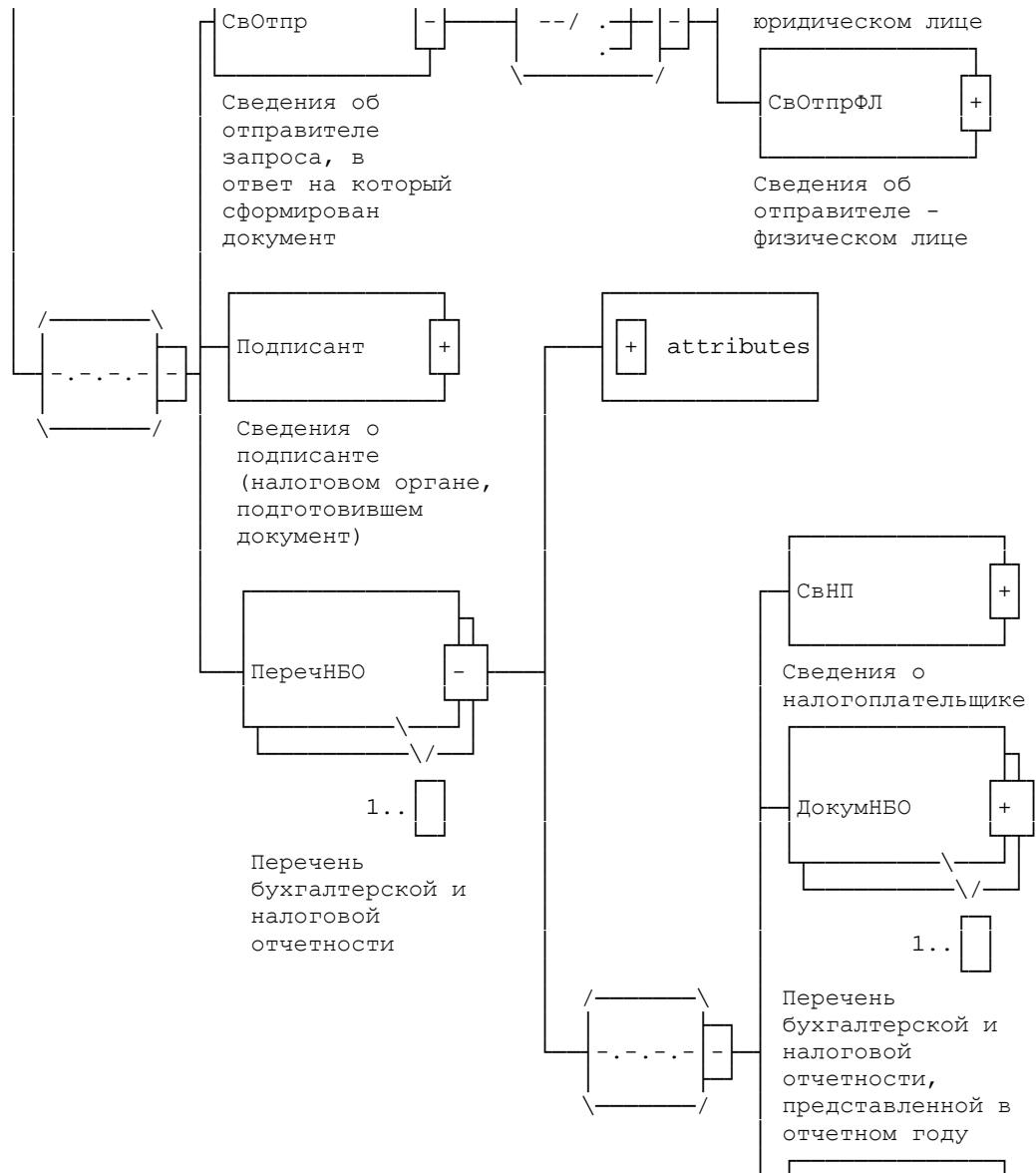

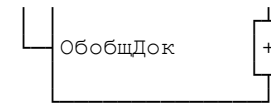

Обобщенные данные о зарегистрированных налоговым органом документах (налоговой и бухгалтерской отчетности) за указанный период

Рисунок 1. Диаграмма структуры файла обмена

Таблица 4.1

Файл обмена (Файл)

Наименование элемента	Сокращенное наименование (код) элемента	Признак типа элемента	Формат элемента	Признак обязательности элемента	Дополнительная информация
Идентификатор файла	ИдФайл	А	T(1-150)	ОУ	Содержит (повторяет) имя сформированного файла (без расширения)
Версия передающей программы	ВерсПрог	А	T(1-40)	Н	
Версия формата	ВерсФорм	А	T(1-5)	О	Принимает значение: 5.02
Идентификатор файла запроса	ИдФайлЗапр	А	T(1-150)	О	Повторяет имя файла запроса (без расширения)
Состав и структура документа	Документ	С		О	Состав элемента представлен в <a href="#">табл. 4.2</a>

Таблица 4.2

Состав и структура документа (Документ)

Наименование элемента	Сокращенное наименование (код) элемента	Признак типа элемента	Формат элемента	Признак обязательности элемента	Дополнительная информация
Код формы по КНД	КНД	А	T(=7)	ОК	Типовой элемент <КНДТип>. Принимает значение: 1166108
Дата формирования	ДатаДок	А	T(=10)	Н	Типовой элемент <ДатаТип>

документа					Дата в формате ДД.ММ.ГГГГ
Сведения об отправителе запроса, в ответ на который сформирован документ	СвОтпр	С		О	Состав элемента представлен в <a href="#">табл. 4.3</a>
Сведения о подписанте (налоговом органе, подготовившем документ)	Подписант	С		О	Состав элемента представлен в <a href="#">табл. 4.4</a>
Перечень бухгалтерской и налоговой отчетности	ПеречНБО	С		ОМ	Состав элемента представлен в <a href="#">табл. 4.5</a>

Таблица 4.3

**Сведения об отправителе запроса, в ответ на который сформирован документ (СвОтпр)**

Наименование элемента	Сокращенное наименование (код) элемента	Признак типа элемента	Формат элемента	Признак обязательности элемента	Дополнительная информация
Сведения об отправителе - юридическом лице	СвОтпрЮЛ	С		О	Типовой элемент <СвЮЛ>. Состав элемента представлен в <a href="#">табл. 4.10</a>
Сведения об отправителе - физическом лице	СвОтпрФЛ	С		О	Типовой элемент <СвФЛ>. Состав элемента представлен в <a href="#">табл. 4.11</a>

Таблица 4.4

**Сведения о подписанте (налоговом органе, подготовившем документ) (Подписант)**

Наименование элемента	Сокращенное наименование (код) элемента	Признак типа элемента	Формат элемента	Признак обязательности элемента	Дополнительная информация
Код налогового органа	КодНО	А	T(=4)	ОК	Типовой элемент <СОНОТип>. Принимает значение в соответствии с классификатором "Система обозначений налоговых органов"

...

---

Наименование налогового органа	НаимНО	А	Т(1- 1000)	О	
-----------------------------------	--------	---	---------------	---	--

Таблица 4.5

Перечень бухгалтерской и налоговой отчетности (ПеречНБО)

Наименование элемента	Сокращенное наименование (код) элемента	Признак типа элемента	Формат элемента	Признак обязательности элемента	Дополнительная информация
Дата начала периода, за который представляется перечень бухгалтерской и налоговой отчетности	ДатаНачПер	А	T(=10)	О	Типовой элемент <ДатаТип>. Дата в формате ДД.ММ.ГГГГ
Дата конца периода, за который представляется перечень бухгалтерской и налоговой отчетности	ДатаКонПер	А	T(=10)	О	Типовой элемент <ДатаТип>. Дата в формате ДД.ММ.ГГГГ
Сведения о налогоплательщике	СвНП	С		О	Состав элемента представлен в <a href="#">табл. 4.6</a>
Перечень бухгалтерской и налоговой отчетности, представленной в отчетном году	ДокумНБО	С		ОМ	Состав элемента представлен в <a href="#">табл. 4.7</a>
Обобщенные данные о зарегистрированных налоговым органом документах (налоговой и бухгалтерской отчетности) за указанный период	ОбобщДок	С		О	Состав элемента представлен в <a href="#">табл. 4.8</a>

Таблица 4.6

## Сведения о налогоплательщике (СвНП)

Наименование элемента	Сокращенное наименование (код) элемента	Признак типа элемента	Формат элемента	Признак обязательности элемента	Дополнительная информация
Налогоплательщик - юридическое лицо	НПЮЛ	С		О	Типовой элемент <СвЮЛ>. Состав элемента представлен в <a href="#">табл. 4.10</a>
Налогоплательщик - физическое лицо	НПФЛ	С		О	Типовой элемент <СвФЛ>. Состав элемента представлен в <a href="#">табл. 4.11</a>
Адрес налогоплательщика	АдрРФ	С		О	Типовой элемент <АдрРФТип>. Состав элемента представлен в <a href="#">табл. 4.12</a>

Таблица 4.7

## Перечень бухгалтерской и налоговой отчетности, представленной в отчетном году (ДокумНБО)

Наименование элемента	Сокращенное наименование (код) элемента	Признак типа элемента	Формат элемента	Признак обязательности элемента	Дополнительная информация
Регистрационный номер документа отчетности	РегНом	А	T(1-20)	О	
Код документа по КНД	КНД	А	T(=7)	ОК	Типовой элемент <КНДТип>. Принимает значение в соответствии с Классификатором налоговой документации

Дата подписания налогоплательщиком документа налоговой отчетности	ДатаДок	A	T(=10)	O	Типовой элемент <ДатаТип> Дата в формате ДД.ММ.ГГГГ
Место представления декларации, указанное в декларации	ДокПредст	A	T(=3)	НК	Принимает значение в соответствии со <a href="#">Справочником</a> кодов вида мест представления декларации налогоплательщиком (Прил. 1)
Дополнительные реквизиты, позволяющие идентифицировать декларацию	ДопСвед	A	T(1-255)	H	
Статус налогоплательщика, указанный в декларации	СтатусНП	A	T(=2)	OK	Принимает значение (приказ ФНС России от 16.03.2007 N MM-3-10/138@) 01 - юридическое лицо   02 - налоговый агент   09 - индивидуальный предприниматель   10 - частный нотариус   11 - адвокат, учредивший адвокатский кабинет   12 - глава крестьянского (фермерского) хозяйства   13 - иное физическое лицо   14 - налогоплательщик, производящий выплаты физическим лицам (пп. 1 п. 1 ст. 235 НК РФ)
Период, за который представлена отчетность	ПризПериодОтч	A	T(=2)	OK	Принимает значение в соответствии со <a href="#">Справочником</a> кодов, определяющих налоговый (отчетный) период (Прил. 2)
Срок представления налогоплательщиком в налоговый орган соответствующей отчетности	СрокПредДок	A	T(=10)	O	Типовой элемент <ДатаТип>. Дата в формате ДД.ММ.ГГГГ
Дата представления налогоплательщиком отчетности (по факту регистрации в налоговом органе/ специализированном оператором связи/в почтовом отделении связи)	ДатаПредДок	A	T(=10)	O	Типовой элемент <ДатаТип>. Дата в формате ДД.ММ.ГГГГ
Вид документа отчетности (номер корректировки)	НомерКорр	A	T(1-3)	O	Принимает значение: 0 - для первичного документа, . . 1 - 999 - для корректирующего документа

Способ представления отчетности налогоплательщиком	СпособПредДок	A	T(=1)	OK	Принимает значение: 1 - лично   2 - по почте   3 - через представителя
Форма представления отчетности налогоплательщиком	ФормПредДок	A	T(=1)	OK	Принимает значение: 1 - на бумажном носителе   2 - на бумажном носителе с копией в электронном виде   3 - по каналам связи   4 - на магнитном носителе с ЭЦП
Состояние обработки документа, т.е. последний завершённый этап обработки налоговым органом представленной налогоплательщиком отчетности	СостоянДок	A	T(=1)	OK	Принимает значение: 1 - зарегистрирован   2 - введен в БД АИС   3 - проведено начисление в карточку "Расчеты с бюджетом" по сведениям налогоплательщика
Сумма по декларации (Итоговая сумма исчисленного налогоплательщиком налога к начислению (+)/уменьшению (-) в целом по документу)	СумДеклар	A	N(17.2)	НУ	Элемент обязателен при значении <СостоянДок> = 2   3
Итоговая сумма операции (налога), проведенная в карточку "Расчеты с бюджетом" налогоплательщика по данному документу	СумКРБ	A	N(17.2)	НУ	Элемент обязателен при значении <СостоянДок> = <3>
Код бюджетной классификации по проведенной операции в КРСБ	КБК	A	T(=20)	НКУ	Типовой элемент <КБКТип>. Принимает значение в соответствии с Классификатором кодов классификации доходов бюджетов Российской Федерации. Элемент обязателен при значении <СостоянДок> = 3
Дата проведения операции в карточку "Расчеты с бюджетом" налогоплательщика по данному документу в соответствии с состоянием обработки отчетности	ДатаПровОпер	A	T(=10)	НУ	Типовой элемент <ДатаТип>. Дата в формате ДД.ММ.ГГГГ. Элемент обязателен при значении <СостоянДок> = 3
Код по ОКАТО по проведенной операции в КРСБ	ОКАТО	П	T(=11)	НКУ	Типовой элемент <ОКАТОТип>. Принимает значение в соответствии с Общероссийским классификатором объектов административно-территориального деления Типовой элемент <ОКТМОТип>. Принимает значение в соответствии с Общероссийским классификатором территорий
Код по ОКТМО по проведенной операции в КРСБ	ОКТМО	П	T(=11)	НКУ	

					муниципальных образований Элемент (<ОКАТО> или <ОКТМО>) обязателен при значении <СостоянДок> = 3
--	--	--	--	--	---

Таблица 4.8

**Обобщенные данные о зарегистрированных налоговым  
органом документах (налоговой и бухгалтерской отчетности)  
за указанный период (ОбобщДок)**

Наименование элемента	Сокращенное наименование (код) элемента	Признак типа элемента	Формат элемента	Признак обязательности элемента	Дополнительная информация
Суммарное количество зарегистрированных в налоговых органах документов (налоговой и бухгалтерской отчетности) за указанный период	ВсегоДок	А	N(4)	О	
Сведения о способах (видах) представления принятых документов	ВидПредДок	С		НМ	Состав элемента представлен в <a href="#">табл. 4.9</a>

Таблица 4.9

**Сведения о способах (видах) представления принятых  
документов (ВидПредДок)**

Наименование элемента	Сокращенное наименование (код) элемента	Признак типа элемента	Формат элемента	Признак обязательности элемента	Дополнительная информация
Код способа (вида) представления документа	КодПредДок	А	T(=2)	ОК	Принимает значение в соответствии со <a href="#">Справочником</a> кодов, определяющих способ и вид представления декларации (расчета) (Прил. 3)
Количество документов, представленных указанным способом (видом)	КолПредДок	А	N(4)	О	

Таблица 4.10

**Сведения о юридическом лице (СвЮЛ)**

Наименование элемента	Сокращенное наименование (код) элемента	Признак типа элемента	Формат элемента	Признак обязательности элемента	Дополнительная информация
Наименование организации	НаимОрг	А	T(1-1000)	О	
ИНН организации	ИННЮЛ	А	T(=10)	О	Типовой элемент <ИННЮЛТип>
КПП	КПП	А	T(=9)	О	Типовой элемент <КППТип>

Таблица 4.11

**Сведения о физическом лице (СвФЛ)**

Наименование элемента	Сокращенное наименование	Признак типа	Формат элемента	Признак обязательности	Дополнительная информация



	(код) элемента	элемента		элемента	
ИНН физического лица	ИННФЛ	А	Т(=12)	О	Типовой элемент <ИННФЛТип>
Фамилия, имя, отчество физического лица	ФИО	С		О	Типовой элемент <ФИОТип>. Состав элемента представлен в <a href="#">табл. 4.13</a>

Таблица 4.12

### Адрес в Российской Федерации (АдрРФТип)

Наименование элемента	Сокращенное наименование (код) элемента	Признак типа элемента	Формат элемента	Признак обязательности элемента	Дополнительная информация
Индекс	Индекс	А	Т(=6)	Н	
Код региона	КодРегион	А	Т(=2)	ОК	Типовой элемент <ССРФТип>. Принимает значения в соответствии со справочником "Субъекты Российской Федерации"
Район	Район	А	Т(1-50)	Н	
Город	Город	А	Т(1-50)	Н	
Населенный пункт	НаселПункт	А	Т(1-50)	Н	
Улица	Улица	А	Т(1-50)	Н	
Дом	Дом	А	Т(1-20)	Н	
Корпус	Корпус	А	Т(1-20)	Н	
Квартира	Кварт	А	Т(1-20)	Н	

Таблица 4.13

### Фамилия, имя, отчество (ФИОТип)

Наименование элемента	Сокращенное наименование (код) элемента	Признак типа элемента	Формат элемента	Признак обязательности элемента	Дополнительная информация
Фамилия	Фамилия	А	Т(1-60)	О	
Имя	Имя	А	Т(1-60)	О	
Отчество	Отчество	А	Т(1-60)	Н	

## Приложение 1

### СПРАВОЧНИК КОДОВ ВИДА МЕСТА ПРЕДСТАВЛЕНИЯ ДЕКЛАРАЦИИ НАЛОГОПЛАТЕЛЬЩИКОМ

Код	Наименование
111	По месту жительства физического лица
112	По месту жительства физического лица, не признаваемого индивидуальным предпринимателем
113	По месту жительства физического лица, получавшего доходы от налоговых агентов
114	По месту жительства прочего физического лица

115	По месту постановки физического лица на учет в качестве налогоплательщика
116	По месту постановки индивидуального предпринимателя на учет в качестве налогоплательщика
120	По месту жительства индивидуального предпринимателя
121	По месту жительства частного адвоката
122	По месту жительства частного нотариуса (занимающегося частной практикой)
123	По месту учета индивидуального предпринимателя
124	По месту жительства члена (главы) крестьянского (фермерского) хозяйства
125	По месту жительства адвоката
126	По месту жительства нотариуса
130	По месту ведения деятельности иностранных граждан и лиц без гражданства
210	По месту нахождения российской организации
211	По месту постановки российской организации на учет в качестве налогоплательщика
212	По месту учета российской организации
213	По месту учета в качестве крупнейшего налогоплательщика
214	По месту нахождения российской организации, не являющейся крупнейшим налогоплательщиком
215	По месту нахождения правопреемника, не являющегося крупнейшим налогоплательщиком
216	По месту учета правопреемника, являющегося крупнейшим налогоплательщиком
217	По месту учета правопреемника, не являющегося крупнейшим налогоплательщиком
219	По месту учета крупнейшего налогоплательщика - иностранной организации
220	По месту нахождения обособленного подразделения российской организации
221	По месту нахождения обособленного подразделения, имеющего отдельный баланс
222	По месту учета обособленного подразделения
223	По месту нахождения (учета) российской организации при предоставлении декларации по ликвидированному обособленному подразделению
231	По месту нахождения налогового агента - организации
232	По месту нахождения налогового агента - отделения иностранной

	организации
233	По месту нахождения налогового агента - физического лица
241	По месту нахождения имущества иностранной организации, имеющей имущество, относящееся к отделению иностранной организации
242	По месту нахождения имущества иностранной организации, имеющей иное недвижимое имущество
243	По месту нахождения имущества иностранной организации, имеющей иное движимое имущество
244	По месту нахождения имущества иностранной организации, имеющей иное недвижимое и движимое имущество (если отмечено по кодам 242 и 243)
245	По месту осуществления деятельности иностранной организации через постоянное представительство
250	По месту нахождения участка недр, представленного на условиях СРП
260	По месту нахождения транспортного средства
270	По месту нахождения земельного участка
280	По месту нахождения недвижимости
281	По месту нахождения объекта недвижимого имущества
282	По месту учета недвижимого имущества
290	По иному месту нахождения
291	По месту нахождения иного лица
310	По месту осуществления деятельности российской организации
320	По месту осуществления деятельности индивидуального предпринимателя
331	По месту осуществления деятельности иностранной организации через отделение иностранной организации
332	По месту осуществления деятельности иностранной организации через иную организацию
333	По месту осуществления деятельности иностранной организации через физическое лицо
334	По месту осуществления деятельности иностранной организации через физическое лицо
400	По месту постановки на учет налогоплательщика
410	По месту постановки на учет в качестве налогоплательщика - российской организации
420	По месту постановки на учет в качестве налогоплательщика - физического лица
500	По иному месту учета организации в налоговом органе
501	По месту учета - иное
600	По месту установки объекта налогообложения
720	Физическим лицом, зарегистрированным в качестве индивидуального предпринимателя
730	Нотариусом, занимающимся частной практикой
740	Адвокатом, учредившим адвокатский кабинет
750	Иностраным физическим лицом
760	Иным физическим лицом

---

770	Главой крестьянского (фермерского) хозяйства
-----	--

Приложение 2

## СПРАВОЧНИК КОДОВ, ОПРЕДЕЛЯЮЩИХ НАЛОГОВЫЙ (ОТЧЕТНЫЙ) ПЕРИОД

Код	Наименование
01	январь
02	февраль
03	март
04	апрель
05	май
06	июнь
07	июль
08	август
09	сентябрь
10	октябрь
11	ноябрь
12	декабрь
13	первый квартал по консолидированной группе налогоплательщиков
14	полугодие по консолидированной группе налогоплательщиков
15	девять месяцев по консолидированной группе налогоплательщиков
16	год по консолидированной группе налогоплательщиков
20	квартал
21	I квартал
22	II квартал
23	III квартал
24	IV квартал
25	I квартал в случае представления налоговой декларации управляющим товарищем
26	II квартал в случае представления налоговой декларации управляющим товарищем
27	III квартал в случае представления налоговой декларации управляющим товарищем
28	IV квартал в случае представления налоговой декларации управляющим товарищем
31	полугодие
33	девять месяцев
34	год
35	один месяц <*>
36	два месяца <*>
37	три месяца <*>
38	четыре месяца <*>
39	пять месяцев <*>
40	шесть месяцев <*>
41	семь месяцев <*>
42	восемь месяцев <*>
43	девять месяцев <*>
44	десять месяцев <*>
45	одиннадцать месяцев <*>

---

46	год <*>
50	последний налоговый период при реорганизации (ликвидации) организации
51	I квартал при реорганизации (ликвидации) организации
52	полугодие при реорганизации (ликвидации) организации
53	9 месяцев при реорганизации (ликвидации) организации
54	II квартал при реорганизации (ликвидации) организации
55	III квартал при реорганизации (ликвидации) организации
56	IV квартал при реорганизации (ликвидации) организации
57	один месяц по консолидированной группе налогоплательщиков
58	два месяца по консолидированной группе налогоплательщиков
59	три месяца по консолидированной группе налогоплательщиков
60	четыре месяца по консолидированной группе налогоплательщиков
61	пять месяцев по консолидированной группе налогоплательщиков
62	шесть месяцев по консолидированной группе налогоплательщиков
63	семь месяцев по консолидированной группе налогоплательщиков
64	восемь месяцев по консолидированной группе налогоплательщиков
65	девять месяцев по консолидированной группе налогоплательщиков
66	десять месяцев по консолидированной группе налогоплательщиков
67	одиннадцать месяцев по консолидированной группе налогоплательщиков
68	год по консолидированной группе налогоплательщиков
71	за январь при реорганизации (ликвидации) организации
72	за февраль при реорганизации (ликвидации) организации
73	за март при реорганизации (ликвидации) организации
74	за апрель при реорганизации (ликвидации) организации
75	за май при реорганизации (ликвидации) организации
76	за июнь при реорганизации (ликвидации) организации
77	за июль при реорганизации (ликвидации) организации
78	за август при реорганизации (ликвидации) организации
79	за сентябрь при реорганизации (ликвидации) организации
80	за октябрь при реорганизации (ликвидации) организации
81	за ноябрь при реорганизации (ликвидации) организации
82	за декабрь при реорганизации (ликвидации) организации
90	год при реорганизации (ликвидации) организации
91	I квартал при реорганизации (ликвидации) организации (промежуточная отчетность)
92	полугодие при реорганизации (ликвидации) организации (промежуточная отчетность)
93	9 месяцев при реорганизации (ликвидации) организации (промежуточная отчетность)
94	год при реорганизации (ликвидации) организации (промежуточная отчетность)
95	Последний налоговый период при переходе на иной режим налогообложения
96	Последний налоговый период при прекращении предпринимательской деятельности, в отношении которой налогоплательщиком применялась упрощенная система налогообложения
99	иное

-----  
 <\*> Коды в диапазоне с 35 по 46 (с 57 по 68) указываются налогоплательщиками (ответственными участниками консолидированных групп налогоплательщиков), уплачивающими ежемесячные авансовые платежи, исковые платежи исходя из фактически полученной прибыли.

СПРАВОЧНИК  
КОДОВ, ОПРЕДЕЛЯЮЩИХ СПОСОБ И ВИД ПРЕДСТАВЛЕНИЯ  
ДЕКЛАРАЦИИ (РАСЧЕТА)

Код	Наименование
01	На бумажном носителе (по почте)
02	На бумажном носителе (лично)
03	На бумажном носителе с дублированием на съёмном носителе (лично)
04	По телекоммуникационным каналам связи с ЭЦП
05	Другое
06	На съёмном носителе с ЭЦП (лично)
07	На съёмном носителе с ЭЦП (по почте)
08	На бумажном носителе с дублированием на съёмном носителе (по почте)
09	На бумажном носителе с использованием штрих кода (лично)
10	На бумажном носителе, с использованием штрих кода (по почте)

**ФОРМАТ  
ПРЕДСТАВЛЕНИЯ СВЕДЕНИЙ ОТВЕТА НА ЗАПРОС "ВЫПИСКА  
ОПЕРАЦИЙ ПО РАСЧЕТУ С БЮДЖЕТОМ" ПРИ ИНФОРМАЦИОННОМ  
ОБСЛУЖИВАНИИ И ИНФОРМИРОВАНИИ НАЛОГОПЛАТЕЛЬЩИКОВ  
В ЭЛЕКТРОННОЙ ФОРМЕ ПО ТЕЛЕКОММУНИКАЦИОННЫМ  
КАНАЛАМ СВЯЗИ**

**I. ОБЩИЕ СВЕДЕНИЯ**

1. Настоящий формат описывает требования к XML файлам передачи сведений по ответу на запрос "Выписка операций по расчету с бюджетом" при информационном обслуживании и информировании налоговыми органами налогоплательщиков в электронной форме по телекоммуникационным каналам связи (далее - файл обмена).

2. Номер версии настоящего формата 5.02, часть DCCCLVII.

**II. ОПИСАНИЕ ФАЙЛА ОБМЕНА**

3. Имя файла обмена должно иметь следующий вид:

R\_T\_A\_K\_O\_GGGGMMDD\_N, где:

R\_T - префикс, принимающий значение IU\_VO;

A\_K - идентификатор получателя информации, где: A - идентификатор получателя, которому направляется файл обмена, K - идентификатор конечного получателя, для которого предназначена информация из данного файла обмена <1>. Каждый из идентификаторов (A и K) имеет вид:

-----

<1> Передача файла от отправителя к конечному получателю (K) может осуществляться в несколько этапов через другие налоговые органы, осуществляющие передачу файла на промежуточных этапах, которые обозначаются идентификатором A. В случае передачи файла от отправителя к конечному получателю при отсутствии налоговых органов, осуществляющих передачу на промежуточных этапах, значения идентификаторов A и K совпадают.

для организаций - девятнадцатиразрядный код (идентификационный номер налогоплательщика (далее - ИНН) и код причины постановки на учет (далее - КПП) организации (обособленного подразделения);

для физических лиц - двенадцатиразрядный код (ИНН физического лица, при наличии. При отсутствии ИНН - последовательность из двенадцати нулей);

для налоговых органов (только для идентификатора A) - четырехразрядный код (код налогового органа в соответствии с классификатором "Система обозначения налоговых органов" (далее - СОНО);

O - идентификатор отправителя информации, для налоговых органов представляется в виде четырехразрядного кода (код налогового органа по СОНО);

GGGG - год формирования передаваемого файла, MM - месяц, DD - день;

N - идентификационный номер файла (длина - от 1 до 36 знаков. Идентификационный номер файла должен обеспечивать уникальность файла).

Расширение имени файла - xml. Расширение имени файла может указываться как строчными, так и прописными буквами.

---

Параметры первой строки файла обмена

Первая строка XML файла должна иметь следующий вид:

```
<?xml version="1.0" encoding="windows-1251"?>
```

Имя файла, содержащего XML схему файла обмена, должно иметь следующий вид:

IU\_VO\_1\_857\_01\_05\_02\_xx, где xx - номер версии схемы.

Расширение имени файла - xsd.

XML схема файла обмена приводится отдельным файлом и размещается на сайте Федеральной налоговой службы.

4. Логическая модель файла обмена представлена в виде диаграммы структуры файла обмена на рисунке 1 настоящего формата. Элементами логической модели файла обмена являются элементы и атрибуты XML файла. Перечень структурных элементов логической модели файла обмена и сведения о них приведены в [таблицах 4.1 - 4.14](#) настоящего формата.

Для каждого структурного элемента логической модели файла обмена приводятся следующие сведения:

наименование элемента. Приводится полное наименование элемента <1>;

-----

<1> В строке таблицы могут быть описаны несколько элементов, наименования которых разделены символом "|". Такая форма записи применяется в случае возможного наличия в файле обмена только одного элемента из описанных в этой строке.

сокращенное наименование (код) элемента. Приводится сокращенное наименование элемента. Синтаксис сокращенного наименования должен удовлетворять спецификации XML;

признак типа элемента. Может принимать следующие значения: "С" - сложный элемент логической модели (содержит вложенные элементы), "П" - простой элемент логической модели, реализованный в виде элемента XML файла, "А" - простой элемент логической модели, реализованный в виде атрибута элемента XML файла. Простой элемент логической модели не содержит вложенные элементы;

формат элемента. Формат элемента представляется следующими условными обозначениями: Т - символьная строка; N - числовое значение (целое или дробное).

Формат символьной строки указывается в виде Т(n-k) или Т(=k), где: n - минимальное количество знаков, k - максимальное количество знаков, символ "-" - разделитель, символ "=" означает фиксированное количество знаков в строке. В случае, если минимальное количество знаков равно 0, формат имеет вид Т(0-k). В случае, если максимальное количество знаков неограниченно, формат имеет вид Т(n-).

Формат числового значения указывается в виде N(m.k), где: m - максимальное количество знаков в числе, включая знак (для отрицательного числа), целую и дробную часть числа без разделяющей десятичной точки, k - максимальное число знаков дробной части числа. Если число знаков дробной части числа равно 0 (т.е. число целое), то формат числового значения имеет вид N(m).

Для простых элементов, являющихся базовыми в XML (определенными в <http://www.w3.org/TR/xmlschema-0>), например, элемент с типом "date", поле "Формат элемента" не заполняется. Для таких элементов в поле "Дополнительная информация" указывается тип базового элемента;

признак обязательности элемента определяет обязательность присутствия элемента (совокупности наименования элемента и его значения) в файле обмена. Признак обязательности элемента может принимать следующие значения: "О" - наличие элемента в файле обмена обязательно; "Н" - наличие элемента в файле обмена необязательно, т.е. элемент может отсутствовать. Если элемент принимает ограниченный перечень значений (по классификатору, кодовому словарю и т.п.), то признак обязательности элемента дополняется символом "К". Например: "ОК". В случае, если количество реализаций элемента может быть более одной, то

---



---

признак обязательности элемента дополняется символом "M". Например: "NM", "OKM".

К вышеперечисленным признакам обязательности элемента может добавляться значение "U" в случае описания в XML схеме условий, предъявляемых к элементу в файле обмена, описанных в графе "Дополнительная информация". Например: "NU", "OKU";

дополнительная информация содержит, при необходимости, требования к элементу файла обмена, не указанные ранее. Для сложных элементов указывается ссылка на таблицу, в которой описывается состав данного элемента. Для элементов, принимающих ограниченный перечень значений из классификатора (кодového словаря и т.п.), указывается соответствующее наименование классификатора (кодového словаря и т.п.) или приводится перечень возможных значений. Для классификатора (кодového словаря и т.п.) может указываться ссылка на его местонахождение. Для элементов, использующих пользовательский тип данных, указывается наименование типового элемента.

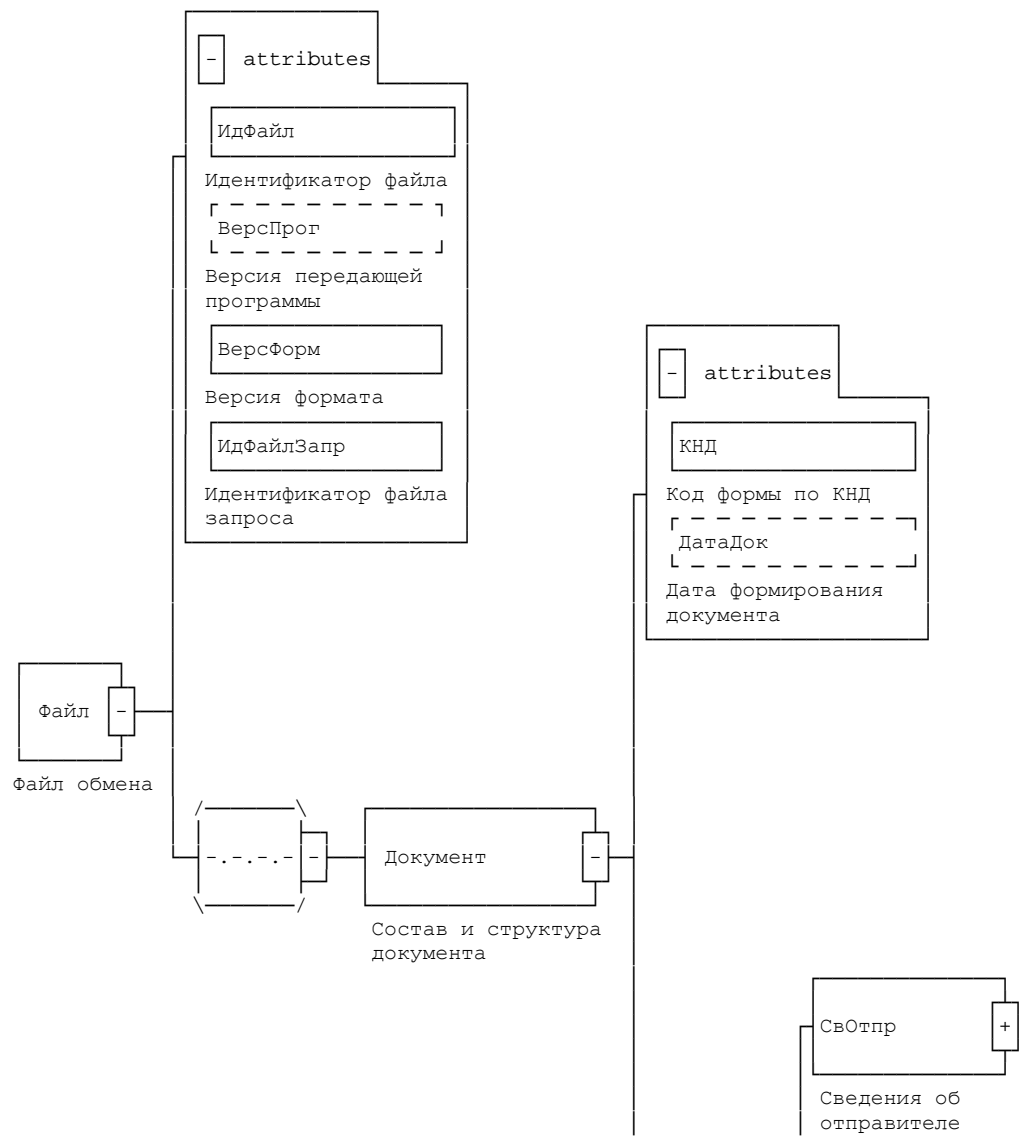



Рисунок 1. Диаграмма структуры файла обмена

Таблица 4.1

Файл обмена (Файл)

Наименование элемента	Сокращенное наименование (код) элемента	Признак типа элемента	Формат элемента	Признак обязательности элемента	Дополнительная информация
Идентификатор файла	ИдФайл	А	T(1-150)	ОУ	Содержит (повторяет) имя сформированного файла (без расширения)
Версия передающей программы	ВерсПрог	А	T(1-40)	Н	
Версия формата	ВерсФорм	А	T(1-5)	О	Принимает значение: 5.02
Идентификатор файла запроса	ИдФайлЗапр	А	T(1-150)	О	Повторяет имя файла запроса (без расширения)
Состав и структура документа	Документ	С		О	Состав элемента представлен в <a href="#">табл. 4.2</a>

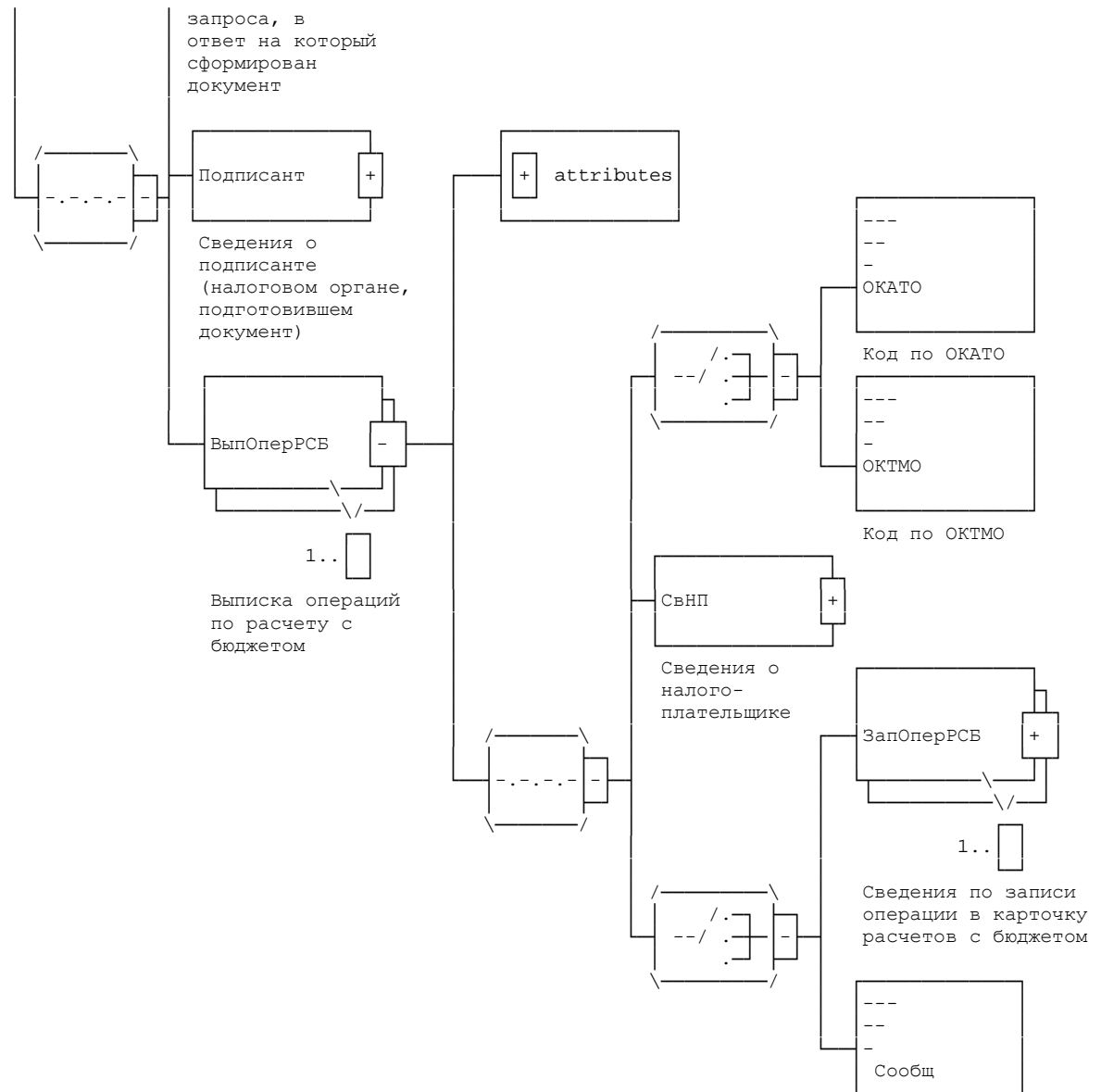
Таблица 4.2

Состав и структура документа (Документ)

Наименование элемента	Сокращенное наименование (код) элемента	Признак типа элемента	Формат элемента	Признак обязательности элемента	Дополнительная информация
Код формы по КНД	КНД	А	T(=7)	ОК	Типовой элемент <КНДТип>. Принимает значение: 1166107
Дата формирования документа	ДатаДок	А	T(=10)	Н	Типовой элемент <ДатаТип>. Дата в формате ДД.ММ.ГГГГ
Сведения об отправителе запроса, в ответ на который сформирован документ	СвОтпр	С		О	Состав элемента представлен в <a href="#">табл. 4.3</a>
Сведения о подписанте (налоговом органе, подготовившем документ)	Подписант	С		О	Состав элемента представлен в <a href="#">табл. 4.4</a>
Выписка операций по расчету с бюджетом	ВыпОперРСБ	С		ОМ	Состав элемента представлен в <a href="#">табл. 4.5</a>

Таблица 4.3

**Сведения об отправителе запроса, в ответ на который  
сформирован документ (СвОтпр)**

Наименование элемента	Сокращенное наименование (код) элемента	Признак типа элемента	Формат элемента	Признак обязательности элемента	Дополнительная информация
Сведения об отправителе - юридическом лице	СвОтпрЮЛ	С		О	Типовой элемент <СвЮЛ>. Состав элемента представлен в <a href="#">табл. 4.11</a>
Сведения об отправителе - физическом лице	СвОтпрФЛ	С		О	Типовой элемент <СвФЛ>. Состав элемента представлен в <a href="#">табл. 4.12</a>

Таблица 4.4

**Сведения о подписанте (налоговом органе, подготовившем документ) (Подписант)**

Наименование элемента	Сокращенное наименование (код) элемента	Признак типа элемента	Формат элемента	Признак обязательности элемента	Дополнительная информация
Код налогового органа	КодНО	А	T(=4)	ОК	Типовой элемент <СОНОТип>. Принимает значение в соответствии с классификатором "Система обозначений налоговых органов"
Наименование налогового органа	НаимНО	А	T(1-1000)	О	

Таблица 4.5

**Выписка операций по расчету с бюджетом (ВыпОперРСБ)**

Наименование элемента	Сокращенное наименование (код) элемента	Признак типа элемента	Формат элемента	Признак обязательности элемента	Дополнительная информация
Дата начала периода, за который производится выписка операций по расчету с бюджетом	ДатаНачПер	A	T(=10)	O	Типовой элемент <ДатаТип>. Дата в формате ДД.ММ.ГГГГ
Дата конца периода, за который производится выписка операций по расчету с бюджетом	ДатаКонПер	A	T(=10)	O	Типовой элемент <ДатаТип>. Дата в формате ДД.ММ.ГГГГ
Код налогового органа	КодНО	A	T(=4)	OK	Типовой элемент <СОНОТип>. Принимает значение в соответствии с классификатором "Система обозначений налоговых органов"
Код бюджетной классификации	КБК	A	T(=20)	OK	Типовой элемент <КБКТип>. Принимает значение в соответствии с Классификатором кодов классификации доходов бюджетов Российской Федерации
Наименование налога	НаимНалог	A	T(1-120)	O	
Единица измерения валюты по ОКЕИ	ОКЕИ	A	T(=3)	OK	Типовой элемент <ОКЕИТип>. Принимает значение в соответствии с Общероссийским классификатором единиц измерения
Код по ОКАТО	ОКАТО	П	T(=11)	OK	Типовой элемент <ОКАТОТип>. Принимает значение в соответствии с Общероссийским классификатором объектов административно-территориального деления
Код по ОКТМО	ОКТМО	П	T(=11)	OK	Типовой элемент <ОКТМОТип>. Принимает значение в соответствии с Общероссийским классификатором территорий муниципальных образований
Сведения о налогоплательщике	СвНП	C		O	Состав элемента представлен в <a href="#">табл. 4.6</a>
Сведения по записи операции в карточку расчетов с бюджетом   Сообщение об отсутствии записи	ЗапОперРСБ Сообщ	C П	 T(1-100)	OM O	Состав элемента представлен в <a href="#">табл. 4.7</a> Принимает значение: По указанным в запросе КБК, ОКАТО/ОКТМО отсутствуют данные по КРСБ за запрашиваемый период

Таблица 4.6

Сведения о налогоплательщике (СвНП)

--	--	--	--	--	--

Наименование элемента	Сокращенное наименование (код) элемента	Признак типа элемента	Формат элемента	Признак обязательности элемента	Дополнительная информация
Статус налогоплательщика	СтатусНП	А	T(=2)	ОК	Принимает значение (приказ ФНС России от 16.03.2007 N ММ-3-10/138@): 01 - юридическое лицо   02 - налоговый агент   09 - индивидуальный предприниматель   10 - частный нотариус   11 - адвокат, учредивший адвокатский кабинет   12 - глава крестьянского (фермерского) хозяйства   13 - иное физическое лицо   14 - налогоплательщик, производящий выплаты физическим лицам (пп. 1 п. 1 ст. 235 НК РФ)
Налогоплательщик - юридическое лицо   Налогоплательщик - физическое лицо	НПКЮЛ НПФЛ	С С		О О	Типовой элемент <СвЮЛ>. Состав элемента представлен в <a href="#">табл. 4.11</a> Типовой элемент <СвФЛ>. Состав элемента представлен в <a href="#">табл. 4.12</a>
Адрес налогоплательщика	АдрРФ	С		О	Типовой элемент <АдрРФТип>. Состав элемента представлен в <a href="#">табл. 4.13</a>

Таблица 4.7

Сведения по записи операции в карточку расчетов с бюджетом (ЗапОперРСБ)

Наименование элемента	Сокращенное наименование (код) элемента	Признак типа элемента	Формат элемента	Признак обязательности элемента	Дополнительная информация
Дата записи операции в карточку "Расчеты с бюджетом"	ДатаЗап	А	T(=10)	Н	Типовой элемент <ДатаТип>. Дата в формате ДД.ММ.ГГГГ
Срок уплаты	СрокУплат	А	T(=10)	Н	Типовой элемент <ДатаТип>. Дата в формате ДД.ММ.ГГГГ
Наименование операции	НаимОперац	А	T(1-255)	Н	
Код операции	КодОперац	А	T(1-10)	Н	
Код уровня бюджета, соответствующего органу, принявшему решение об отсрочке	КодУБ	А	T(=1)	НК	Принимает значение: 1 - консолидированно   2 - федеральный   3 - региональный   4 - местный
Вид платежа	ВидПлатеж	А	T(1-255)	Н	
Суммы по операциям уплаты, зачтенные в график погашения отсроченной задолженности досрочно (досрочно погашена отсроченная задолженность)	ОтсрЗадолж	А	N(17.2)	Н	

Сведения о документе отчетности	ДокОтч	С		Н	Состав элемента представлен в <a href="#">табл. 4.8</a>
Суммы по операциям	Сумма	С		Н	Состав элемента представлен в <a href="#">табл. 4.9</a>
Баланс расчетов с бюджетом, после учета сальдообразующей операции (сальдо расчетов (+), (-))	ПНЗ	С		Н	Состав элемента представлен в <a href="#">табл. 4.10</a>

Таблица 4.8

## Сведения о документе отчетности (ДокОтч)

Наименование элемента	Сокращенное наименование (код) элемента	Признак типа элемента	Формат элемента	Признак обязательности элемента	Дополнительная информация
Дата представления документа отчетности в налоговый орган	ДатаПредстДО	А	T(=10)	Н	Типовой элемент <ДатаТип>. Дата в формате ДД.ММ.ГГГГ
Вид документа отчетности	ВидДО	А	T(1-25)	Н	
Номер документа отчетности	НомДО	А	T(1-25)	Н	
Дата документа отчетности	ДатаДО	А	T(=10)	Н	Типовой элемент <ДатаТип>. Дата в формате ДД.ММ.ГГГГ
Период, за который представлен документ отчетности (месяц, квартал, полугодие, год, другое)	ПризПериодОтч	А	T(=2)	НК	Принимает значение в соответствии со <a href="#">Справочником</a> кодов, определяющих налоговый (отчетный) период (Прил.1)

Таблица 4.9

## Суммы по операциям (Сумма)

Наименование элемента	Сокращенное наименование (код) элемента	Признак типа элемента	Формат элемента	Признак обязательности элемента	Дополнительная информация
Сумма по операциям, формирующим отрицательное сальдо расчетов с бюджетом (дебет)	Дебет	А	N(17.2)	Н	
Сумма по операциям, формирующим положительное сальдо расчетов (кредит)	Кредит	А	N(17.2)	Н	
Сумма по операциям, которые не формируют сальдо расчетов с бюджетом, но учтены в карточке "Расчеты с бюджетом" налогоплательщика (учтено)	Учтено	А	N(17.2)	Н	

Таблица 4.10

## Баланс расчетов с бюджетом, после учета сальдообразующей операции (сальдо расчетов (+), (-)) (ПНЗ)

Наименование элемента	Сокращенное наименование (код) элемента	Признак типа элемента	Формат элемента	Признак обязательности элемента	Дополнительная информация
-----------------------	---	-----------------------	-----------------	---------------------------------	---------------------------



Итоговый баланс от начала данных до текущей операции по виду платежа операции (разность колонок "кредит" и "дебет")	ИтогВП	А	N(17.2)	Н	
Итоговый баланс от начала данных до текущей операции по карточке "Расчеты с бюджетом" в целом (разность колонок "кредит" и "дебет")	ИтогКРБ	А	N(17.2)	Н	

Таблица 4.11

Сведения о юридическом лице (СвЮЛ)

Наименование элемента	Сокращенное наименование (код) элемента	Признак типа элемента	Формат элемента	Признак обязательности элемента	Дополнительная информация
Наименование организации	НаимОрг	А	T(1-1000)	О	
ИНН организации	ИННЮЛ	А	T(=10)	О	Типовой элемент <ИННЮЛТип>
КПП	КПП	А	T(=9)	О	Типовой элемент <КППТип>

Таблица 4.12

Сведения о физическом лице (СвФЛ)

Наименование элемента	Сокращенное наименование (код) элемента	Признак типа элемента	Формат элемента	Признак обязательности элемента	Дополнительная информация
ИНН физического лица	ИННФЛ	А	T(=12)	О	Типовой элемент <ИННФЛТип>
Фамилия, имя, отчество физического лица	ФИО	С		О	Типовой элемент <ФИОТип>. Состав элемента представлен в <a href="#">табл. 4.14</a>

Таблица 4.13

Адрес в Российской Федерации (АдрРФТип)

Наименование элемента	Сокращенное наименование (код) элемента	Признак типа элемента	Формат элемента	Признак обязательности элемента	Дополнительная информация
Индекс	Индекс	А	T(=6)	Н	
Код региона	КодРегион	А	T(=2)	ОК	Типовой элемент <ССРФТип>. Принимает значения в соответствии со справочником "Субъекты Российской Федерации"
Район	Район	А	T(1-50)	Н	
Город	Город	А	T(1-50)	Н	
Населенный пункт	НаселПункт	А	T(1-50)	Н	
Улица	Улица	А	T(1-50)	Н	
Дом	Дом	А	T(1-20)	Н	
Корпус	Корпус	А	T(1-20)	Н	
Квартира	Кварт	А	T(1-20)	Н	

Таблица 4.14

Фамилия, имя, отчество (ФИОТип)

Наименование элемента	Сокращенное наименование (код) элемента	Признак типа элемента	Формат элемента	Признак обязательности элемента	Дополнительная информация

Фамилия	Фамилия	А	Т(1-60)	О	
Имя	Имя	А	Т(1-60)	О	
Отчество	Отчество	А	Т(1-60)	Н	

Приложение 1

СПРАВОЧНИК КОДОВ, ОПРЕДЕЛЯЮЩИХ НАЛОГОВЫЙ (ОТЧЕТНЫЙ) ПЕРИОД

Код	Наименование
01	январь
02	февраль
03	март
04	апрель
05	май
06	июнь
07	июль
08	август
09	сентябрь
10	октябрь
11	ноябрь
12	декабрь
13	первый квартал по консолидированной группе налогоплательщиков
14	полугодие по консолидированной группе налогоплательщиков
15	девять месяцев по консолидированной группе налогоплательщиков
16	год по консолидированной группе налогоплательщиков
20	квартал
21	I квартал
22	II квартал
23	III квартал
24	IV квартал
25	I квартал в случае представления налоговой декларации управляющим товарищем
26	II квартал в случае представления налоговой декларации управляющим товарищем
27	III квартал в случае представления налоговой декларации управляющим товарищем
28	IV квартал в случае представления налоговой декларации управляющим товарищем
31	полугодие
33	девять месяцев
34	год
35	один месяц <*>
36	два месяца <*>
37	три месяца <*>
38	четыре месяца <*>
39	пять месяцев <*>
40	шесть месяцев <*>
41	семь месяцев <*>
42	восемь месяцев <*>
43	девять месяцев <*>
44	десять месяцев <*>
45	одиннадцать месяцев <*>
46	год <*>

50	последний налоговый период при реорганизации (ликвидации) организации
51	I квартал при реорганизации (ликвидации) организации
52	полугодие при реорганизации (ликвидации) организации
53	9 месяцев при реорганизации (ликвидации) организации
54	II квартал при реорганизации (ликвидации) организации
55	III квартал при реорганизации (ликвидации) организации
56	IV квартал при реорганизации (ликвидации) организации
57	один месяц по консолидированной группе налогоплательщиков
58	два месяца по консолидированной группе налогоплательщиков
59	три месяца по консолидированной группе налогоплательщиков
60	четыре месяца по консолидированной группе налогоплательщиков
61	пять месяцев по консолидированной группе налогоплательщиков
62	шесть месяцев по консолидированной группе налогоплательщиков
63	семь месяцев по консолидированной группе налогоплательщиков
64	восемь месяцев по консолидированной группе налогоплательщиков
65	девять месяцев по консолидированной группе налогоплательщиков
66	десять месяцев по консолидированной группе налогоплательщиков
67	одиннадцать месяцев по консолидированной группе налогоплательщиков
68	год по консолидированной группе налогоплательщиков
71	за январь при реорганизации (ликвидации) организации
72	за февраль при реорганизации (ликвидации) организации
73	за март при реорганизации (ликвидации) организации
74	за апрель при реорганизации (ликвидации) организации
75	за май при реорганизации (ликвидации) организации
76	за июнь при реорганизации (ликвидации) организации
77	за июль при реорганизации (ликвидации) организации
78	за август при реорганизации (ликвидации) организации
79	за сентябрь при реорганизации (ликвидации) организации
80	за октябрь при реорганизации (ликвидации) организации
81	за ноябрь при реорганизации (ликвидации) организации
82	за декабрь при реорганизации (ликвидации) организации
90	год при реорганизации (ликвидации) организации
91	I квартал при реорганизации (ликвидации) организации (промежуточная отчетность)
92	полугодие при реорганизации (ликвидации) организации (промежуточная отчетность)
93	9 месяцев при реорганизации (ликвидации) организации (промежуточная отчетность)
94	год при реорганизации (ликвидации) организации (промежуточная отчетность)
95	Последний налоговый период при переходе на иной режим налогообложения
96	Последний налоговый период при прекращении предпринимательской деятельности, в отношении которой налогоплательщиком применялась упрощенная система налогообложения
99	иное

-----  
 <\*> Коды в диапазоне с 35 по 46 (с 57 по 68) указываются налогоплательщиками (ответственными участниками консолидированных групп налогоплательщиков), уплачивающими ежемесячные авансовые платежи исходя из фактически полученной прибыли.